

STIHL FS 106 (4129) FR 106 (4132)

Ersatzteilliste Spare Parts List Liste des pièces

- | | |
|---|---|
| A Kurbelgehäuse, Zylinder
Crankcase, Cylinder
Carter, Cylindre | N Schutz
Deflector
Capot protecteur |
| B Anwerfvorrichtung, Schalldämpfer
Rewind starter, Muffler
Dispositif de lancement, Silencieux | O Werkzeuge, Sonderzubehör
Tools, Extras
Outils, Accessoires optionnels |
| C Zündanlage, Kupplung
Ignition system, Clutch
Dispositifs d'allumage, Embrayage | P Vergaser WT-45A, WT-112
Carburetor WT-45A, WT-112
Carburateur WT-45A, WT-112 |
| D Abdeckhaube
Machine cover
Capot | Q Vergaser C1S-S1C
Carburetor C1S-S1C
Carburateur C1S-S1C |
| E Luftfilter
Air filter
Filtre à air | |
| F Vergaser C1Q-SK5
Carburetor C1Q-SK5
Carburateur C1Q-SK5 | |
| G Kupplungsgehäuse
Clutch housing
Carter d'accouplement | |
| H Tragrahmen FR 106
Support frame FR 106
Cadre porteur FR 106 | |
| J Zweihandgriffrohr FS 106
Two-handed handlebar FS 106
Poignée tubulaire à deux mains FS 106 | |
| K Rundumgriff
Loop handle
Poignée circulaire | |
| L Biegsame Welle FR 106
Flexible shaft FR 106
Flexible FR 106 | |
| M Getriebe
Gear head
Réducteur | |

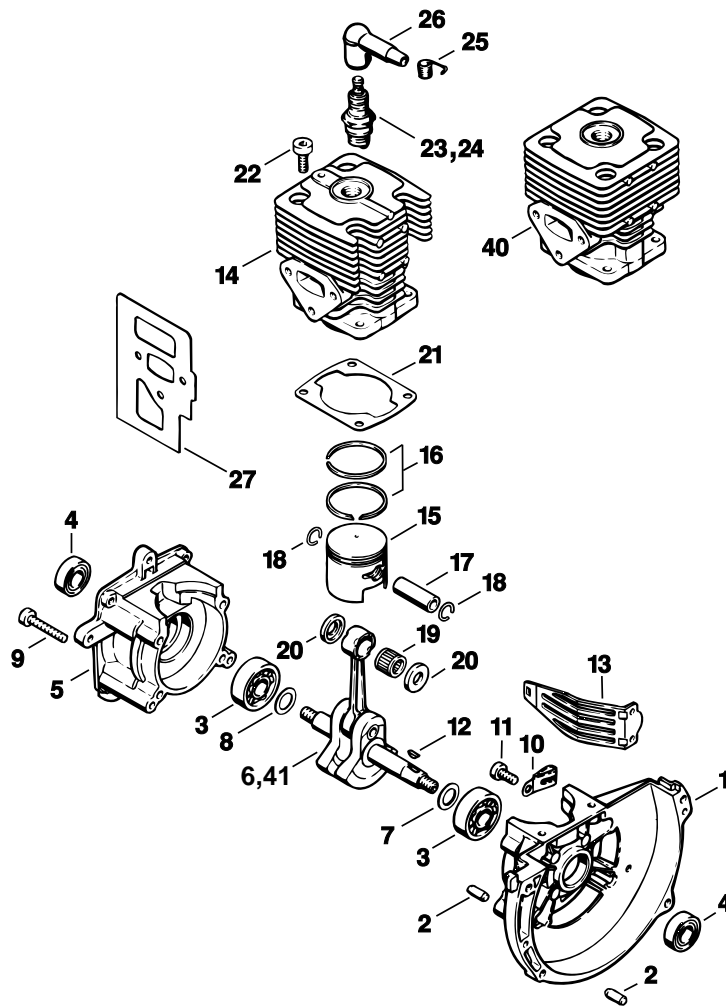

301ET000 GM

Illustration A

Kurbelgehäuse, Zylinder

Crankcase, Cylinder

Carter, Cylindre

Bild-Nr.	Teile-Nr.	St-Zahl	Benennung	Part Name	Désignation
1	4129 020 2600	1	Kurbelgehäusehälfte, Lüfterseite □ 2 - 4	Crankcase, fan side □ 2 - 4	Demi-carter de vilebrequin, côté ventilateur □ 2 - 4
2	9380 620 2570	4	Spannstift DIN1481-5x12	Roll pin 5x12	Goupille élastique 5x12
3	9503 003 0242	2	Kugellager DIN625-6201	Grooved ball bearing 6201	Roulement rainuré à billes 6201
4	9640 003 1195	2	WDR DIN3760-BS12x22x5	Oil seal 12x22x5	Bague d'étanchéité 12x22x5
5	4129 020 2800	1	Kurbelgehäusehälfte, Starterseite □ 3, 4	Crankcase, starter side □ 3, 4	Demi-carter de vilebrequin, côté lanceur □ 3, 4
6	4129 030 0401	1	Kurbelwelle	Crankshaft	Vilebrequin
7	0000 958 1222		Scheibe 0,1 mm (Stückzahl nach Bedarf)	Shim 0.1mm (quantity as required)	Rondelle 0,1 mm (quantité suivant besoin)
8	0000 958 1223		Scheibe 0,2 mm (Stückzahl nach Bedarf)	Shim 0.2mm (quantity as required)	Rondelle 0,2 mm (quantité suivant besoin)
9	9022 341 1070	4	Schraube IS-M5x30x22-10.9	Spline screw IS-M5x30	Vis cylindrique IS-M5x30
10	4112 431 3102	1	Klemme	Clamp	Crampon
11	9022 341 0960	1	Schraube IS-M5x12-10.9	Spline screw IS-M5x12	Vis cylindrique IS-M5x12
12	4112 036 8600	1	Scheibenfeder	Woodruff key	Clavette demi-lune
13	4126 084 2200	1	Schutz	Guard	Capot protecteur
	4129 020 1201	1	Zylinder mit Kolben Ø 37 mm □ 14 - 18	Cylinder with piston Ø 37mm □ 14 - 18	Cylindre avec piston Ø 37 mm □ 14 - 18
14	4129 022 0501	1	Zylinder Ø 37 mm USA, CDN, AUS	Cylinder Ø 37mm USA, CDN, AUS	Cylindre Ø 37 mm USA, CDN, AUS
	4129 030 2000	1	Kolben Ø 37 mm □ 15 - 18	Piston Ø 37mm □ 15 - 18	Piston Ø 37 mm □ 15 - 18
15	4129 034 0500	1	Kolben Ø 37 mm USA, CDN, AUS	Piston Ø 37mm USA, CDN, AUS	Piston Ø 37 mm USA, CDN, AUS
16	4129 034 3000	2	Verdichtungsring Ø 37x1,5 mm	Piston ring Ø 37x1.5mm	Segment de piston Ø 37x1,5 mm
17	4117 034 1500	1	Kolbenbolzen 10x30	Piston pin 10x30	Axe de piston 10x30
18	9463 650 1000	2	Sprengring DIN73130-C10	Snap ring 10	Jonc d'arrêt 10
19	9512 003 2340	1	Nadelkranz 10x14x13	Needle cage 10x14x13	Cage à aiguilles 10x14x13
20	4129 036 8900	2	Anlaufscheibe	Thrust washer	Rondelle de butée
21	4129 029 2300	1	Zylinderdichtung	Cylinder gasket	Joint de cylindre
22	9022 341 0980	4	Schraube IS-M5x16-12.9	Spline screw IS-M5x16	Vis cylindrique IS-M5x16
23	0000 400 7000	1	Zündkerze NGK BPMR7A	Spark plug NGK BPMR7A	Bougie NGK BPMR7A
24	1110 400 7005	1	Zündkerze Bosch WSR 6 F	Spark plug Bosch WSR 6 F	Bougie Bosch WSR 6 F
25	0000 998 0606	1	Schenkelfeder	Torsion spring	Ressort coudé
26	1106 405 1000	1	Zündleitungsstecker	Spark plug boot	Contact de câble d'allumage
27	4129 149 0600	1	Auspuffdichtung	Exhaust gasket	Joint d'échappement
	4129 007 1050	1	Dichtungssatz □ 4, 21, 27	Set of gaskets □ 4, 21, 27	Jeu de joints □ 4, 21, 27
40 *	4129 022 0500	1	➔ X 19 698 099 (57.90) Zylinder Ø 37 mm (1)	➔ X 19 698 099 (57.90) Cylinder Ø 37mm (1)	➔ X 19 698 099 (57.90) Cylindre Ø 37 mm (1)

(1) FS 106, (2) FR 106

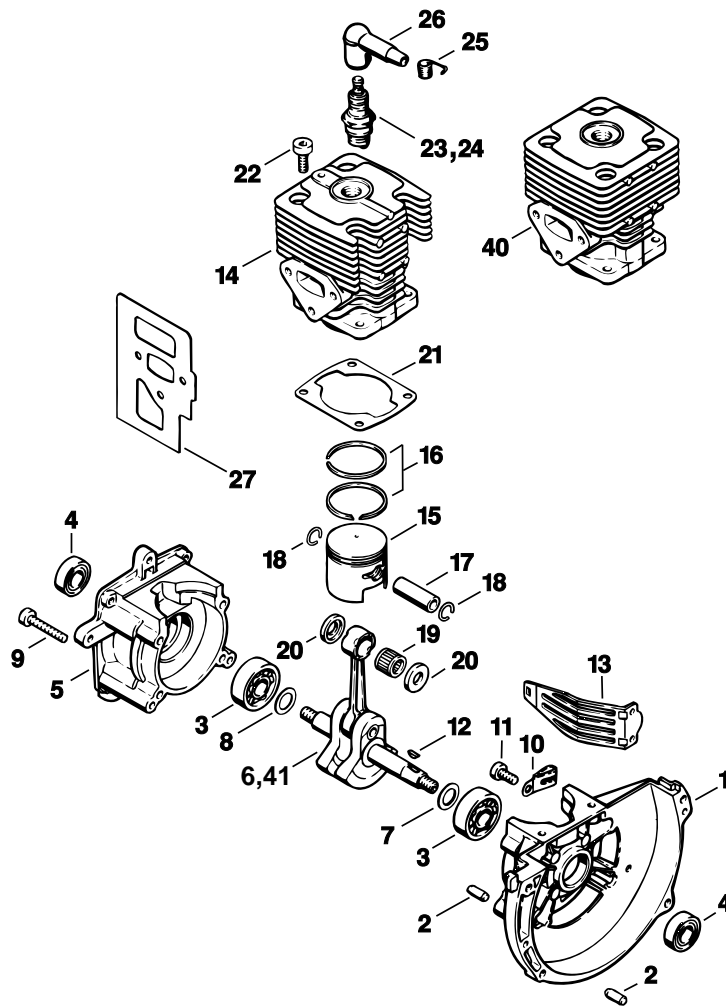

301ET000 GM

Illustration A

Kurbelgehäuse, Zylinder

Crankcase, Cylinder

Carter, Cylindre

Bild-Nr.	Teile-Nr.	St-Zahl	Benennung	Part Name	Désignation
40 *	4129 022 0500	1	➔ X 19 698 929 (57.90) Zylinder Ø 37 mm (2)	➔ X 19 698 929 (57.90) Cylinder Ø 37mm (2)	➔ X 19 698 929 (57.90) Cylindre Ø 37 mm (2)
41 *	4129 030 0400	1	➔ X 19 698 099 (57.90) Kurbelwelle (1)	➔ X 19 698 099 (57.90) Crankshaft (1)	➔ X 19 698 099 (57.90) Vilebrequin (1)
41 *	4129 030 0400	1	➔ X 19 698 929 (57.90) Kurbelwelle (2)	➔ X 19 698 929 (57.90) Crankshaft (2)	➔ X 19 698 929 (57.90) Vilebrequin (2)

(1) FS 106, (2) FR 106

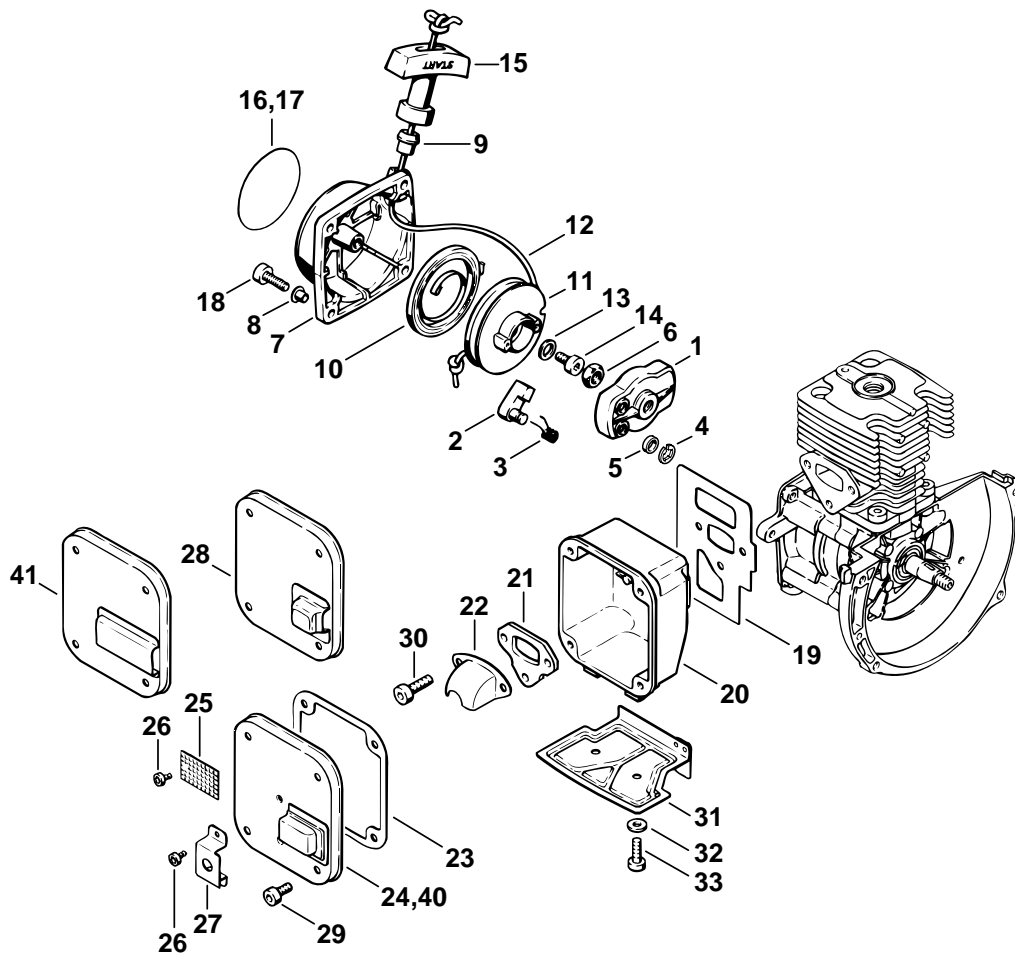

301ET032 GM

Illustration B

Anwerfvorrichtung,
Schalldämpfer

Rewind starter, Muffler

Dispositif de lancement,
Silencieux

Bild-Nr.	Teile-Nr.	St-Zahl	Benennung	Part Name	Désignation
1	4129 190 2000	1	Mitnehmer □ 2 - 5	Carrier □ 2 - 5	Entraîneur □ 2 - 5
2	4215 195 7200	1	Klinke	Pawl	Cliquet
3	0000 998 0607	1	Schenkelfeder	Torsion spring	Ressort coudé
4	9460 624 0400	1	Sicherungsscheibe DIN6799-4	E-clip 4	Anneau d'arrêt 4
5	9443 825 7070	1	Niet DIN7339-7,15x0,4x3	Hollow rivet 7.15x0.4x3	Rivet tubulaire 7,15x0,4x3
6	9210 260 1100	1	Mutter DIN934-M8-8	Hexagon nut M8	Ecrou à six pans M8
	4126 190 4000	1	Anwerfvorrichtung □ 7 - 15	Rewind starter □ 7 - 15	Dispositif de lancement □ 7 - 15
7	4126 190 0405	1	Starterdeckel □ 8, 9, 14	Starter cover □ 8, 9, 14	Couvercle de lanceur □ 8, 9, 14
8	9416 868 6610	4	Niet DIN7340-AK6,5x0,5x5,8	Hollow rivet 6.5x0.5x5.8	Rivet tubulaire 6,5x0,5x5,8
9	4126 084 9100	1	Buchse	Bushing	Douille
10	4126 195 1600	1	Rückholfeder	Rewind spring	Ressort de rappel
11	4215 195 0400	1	Seilrolle	Rope rotor	Poulie à câble
12	4117 195 8200	1	Anwerfseil Ø 3,5x800 mm	Starter rope Ø 3.5x800mm	Câble de lancement Ø 3,5x800 mm
	0000 930 2203	1	Anwerfseil Ø 3,5 mm x 30,5 m (A,B)	Starter rope Ø 3.5mm x 30.5m (A,B)	Câble de lancement Ø 3,5 mm x 30,5 m (A,B)
13	4215 195 9000	1	Scheibe	Washer	Rondelle
14	9104 003 0960	1	Schraube P5,5x12	Self-tapping screw P5.5x12	Vis Parker P5,5x12
15	4117 195 3400	1	Griff	Starter grip	Poignée
16	4129 967 1500	1	Typenschild FS 106	Model plate FS 106	Plaque matricule FS 106
17	4132 967 1500	1	Typenschild FR 106	Model plate FR 106	Plaque matricule FR 106
18	9022 341 0980	4	Schraube IS-M5x16-12.9	Spline screw IS-M5x16	Vis cylindrique IS-M5x16
19	4129 149 0600	1	Auspuffdichtung	Exhaust gasket	Joint d'échappement
20	4129 145 0700	1	Unterschale	Inlet casing	Couvercle d'entrée
21	4129 141 1500	1	Flansch	Flange	Bride
22	4129 145 0600	1	Abstrahlblech	Heat shield	Tôle calorifuge
23	4129 149 0605	1	Auspuffdichtung	Exhaust gasket	Joint d'échappement
24	4129 140 0801	1	Oberschale (1) □ 25 - 27	Exhaust casing (1) □ 25 - 27	Couvercle de sortie (1) □ 25 - 27
25	1113 141 9000	1	Gitter (1)	Screen (1)	Grille (1)
26	9099 021 2740	3	Schraube DIN7971-3,9x9,5 (1)	Self-tapping screw 3.9x9.5 (1)	Vis Parker 3,9x9,5 (1)
27	4129 084 1405	1	Luftleitblech (1)	Air guide plate (1)	Défecteur d'air (1)
28	4132 145 0801	1	Oberschale (2)	Exhaust casing (2)	Couvercle de sortie (2)
29	9022 341 0960	4	Schraube IS-M5x12-10.9	Spline screw IS-M5x12	Vis cylindrique IS-M5x12
30	9022 341 1300	3	Schraube IS-M6x20-10.9	Spline screw IS-M6x20	Vis cylindrique IS-M6x20
31	4129 084 1400	1	Luftleitblech	Air guide plate	Défecteur d'air
32	9307 021 0120	2	Scheibe DIN9021-A5,3	Washer 5.3	Rondelle 5,3
33	9022 341 0980	2	Schraube IS-M5x16-12.9	Spline screw IS-M5x16	Vis cylindrique IS-M5x16
			➔ X 19 698 099 (57.90)	➔ X 19 698 099 (57.90)	➔ X 19 698 099 (57.90)
40 *	4129 140 0800	1	Oberschale (1) □ 25 - 27	Exhaust casing (1) □ 25 - 27	Couvercle de sortie (1) □ 25 - 27

(1) FS 106, (2) FR 106

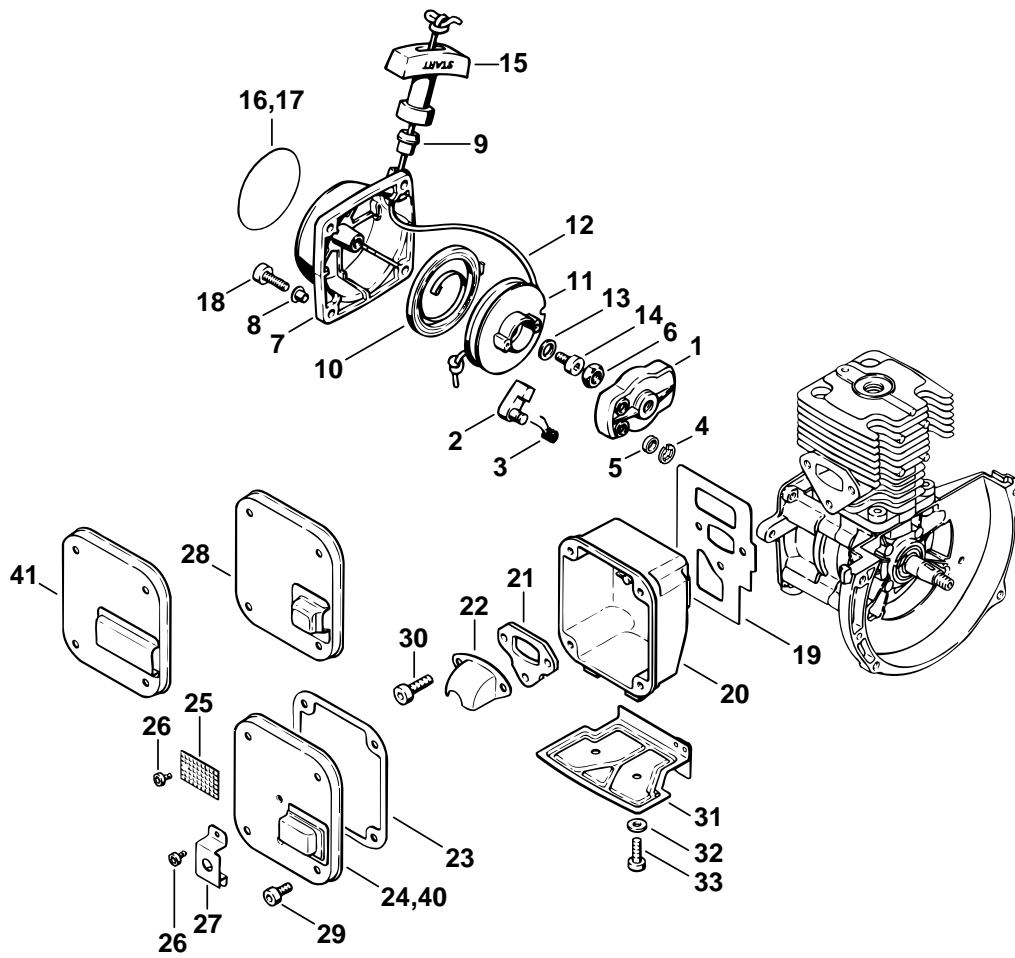

301ET032 GM

Illustration B

Anwerfvorrichtung,
Schalldämpfer

Rewind starter, Muffler

Dispositif de lancement,
Silencieux

Bild-Nr.	Teile-Nr.	St-Zahl	Benennung	Part Name	Désignation
			➔ X 19 698 929 (57.90)	➔ X 19 698 929 (57.90)	➔ X 19 698 929 (57.90)
41 *	4132 145 0800	1	Oberschale (2)	Exhaust casing (2)	Couvercle de sortie (2)

(1) FS 106, (2) FR 106

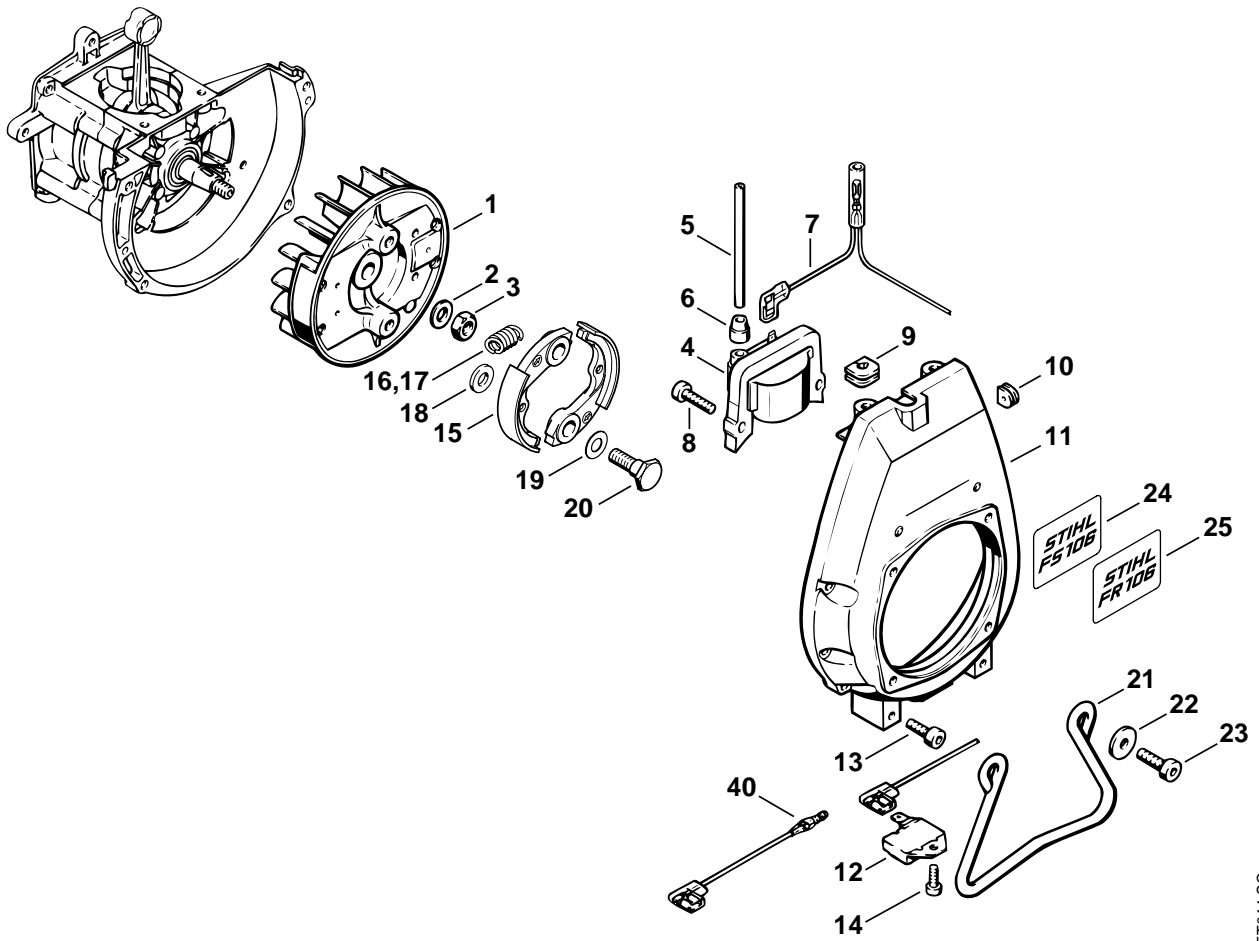

301ET044 SC

Illustration C

Zündanlage, Kupplung

Ignition system, Clutch

Dispositifs d'allumage,
Embrayage

Bild-Nr.	Teile-Nr.	St-Zahl	Benennung	Part Name	Désignation
1	4129 400 1200	1	Schwungrad	Flywheel	Rotor
2	9291 021 0180	1	Scheibe DIN125-A8,4	Washer 8.4	Rondelle 8,4
3	9210 260 1100	1	Mutter DIN934-M8-8	Hexagon nut M8	Ecrou à six pans M8
4	4222 400 1300	1	Zündanker □ 5, 6	Ignition coil □ 5, 6	Module d'allumage □ 5, 6
5		1	Zündleitung 175 mm (D)	Ignition lead 175mm (D)	Câble d'allumage 175 mm (D)
	0000 405 0600	1	Zündleitung 1 m (A,B)	Ignition lead 1 m (A,B)	Câble d'allumage 1 m (A,B)
	0000 930 2251	1	Zündleitung 10 m (A,B)	Ignition lead 10 m (A,B)	Câble d'allumage 10 m (A,B)
6	0000 989 1010	1	Schutztülle	Grommet	Douille de protection
7	4126 440 1101	1	Kurzschließeleitung	Short circuit wire	Câble de court-circuit
8	9022 341 1019	2	Schraube IS-M5x20-10.9	Spline screw IS-M5x20	Vis cylindrique IS-M5x20
9	4126 432 9200	1	Tülle	Grommet	Douille
10	4112 432 9202	1	Tülle	Grommet	Douille
11	4129 084 1000	1	Lüftergehäuse	Fan housing	Carter de ventilateur
12	4126 400 1001	1	Schaltgerät	Trigger unit	Appareil de distribution
13	9022 341 0980	4	Schraube IS-M5x16-12.9	Spline screw IS-M5x16	Vis cylindrique IS-M5x16
14	9022 313 0660	1	Schraube IS-M4x12-10.9	Spline screw IS-M4x12	Vis cylindrique IS-M4x12
15	4113 160 2000	1	Kupplung □ 16, 18 - 20	Clutch □ 16, 18 - 20	Embrayage □ 16, 18 - 20
16	0000 997 6100	1	Zugfeder	Tension spring	Ressort de tension
17 *	4129 997 1200	1	Zugfeder	Tension spring	Ressort de tension
18	4117 162 8900	2	Scheibe	Washer	Rondelle
19	4129 162 8900	2	Scheibe	Washer	Rondelle
20	4129 162 4200	2	Bundschraube	Collar screw	Vis à embase
21	4129 791 7600	1	Stütze (1)	Support (1)	Support (1)
22	9310 021 0140	2	Scheibe DIN6340-6,4 (1)	Washer 6.4 (1)	Rondelle 6,4 (1)
23	9022 341 1300	2	Schraube IS-M6x20-10.9 (1)	Spline screw IS-M6x20 (1)	Vis cylindrique IS-M6x20 (1)
24	4129 967 1502	1	Typenschild FS 106	Model plate FS 106	Plaque matricule FS 106
25	4132 967 1501	1	Typenschild FR 106	Model plate FR 106	Plaque matricule FR 106
40 *	0751 030 8487	1	➔ X 18 229 889 (50.90) Rundstecker (1)	➔ X 18 229 889 (50.90) Round plug (1)	➔ X 18 229 889 (50.90) Fiche cylindrique (1)
40 *	0751 030 8487	1	➔ X 18 238 642 (50.90) Rundstecker (2)	➔ X 18 238 642 (50.90) Round plug (2)	➔ X 18 238 642 (50.90) Fiche cylindrique (2)
4 *	4129 400 1300	1	➔ X 18 229 889 (50.90) Zündanker (1) □ 5, 6	➔ X 18 229 889 (50.90) Ignition coil (1) □ 5, 6	➔ X 18 229 889 (50.90) Bobine d'allumage à rupteur (1) □ 5, 6
4 *	4129 400 1300	1	➔ X 18 238 642 (50.90) Zündanker (2) □ 5, 6	➔ X 18 238 642 (50.90) Ignition coil (2) □ 5, 6	➔ X 18 238 642 (50.90) Bobine d'allumage à rupteur (2) □ 5, 6

(1) FS 106, (2) FR 106

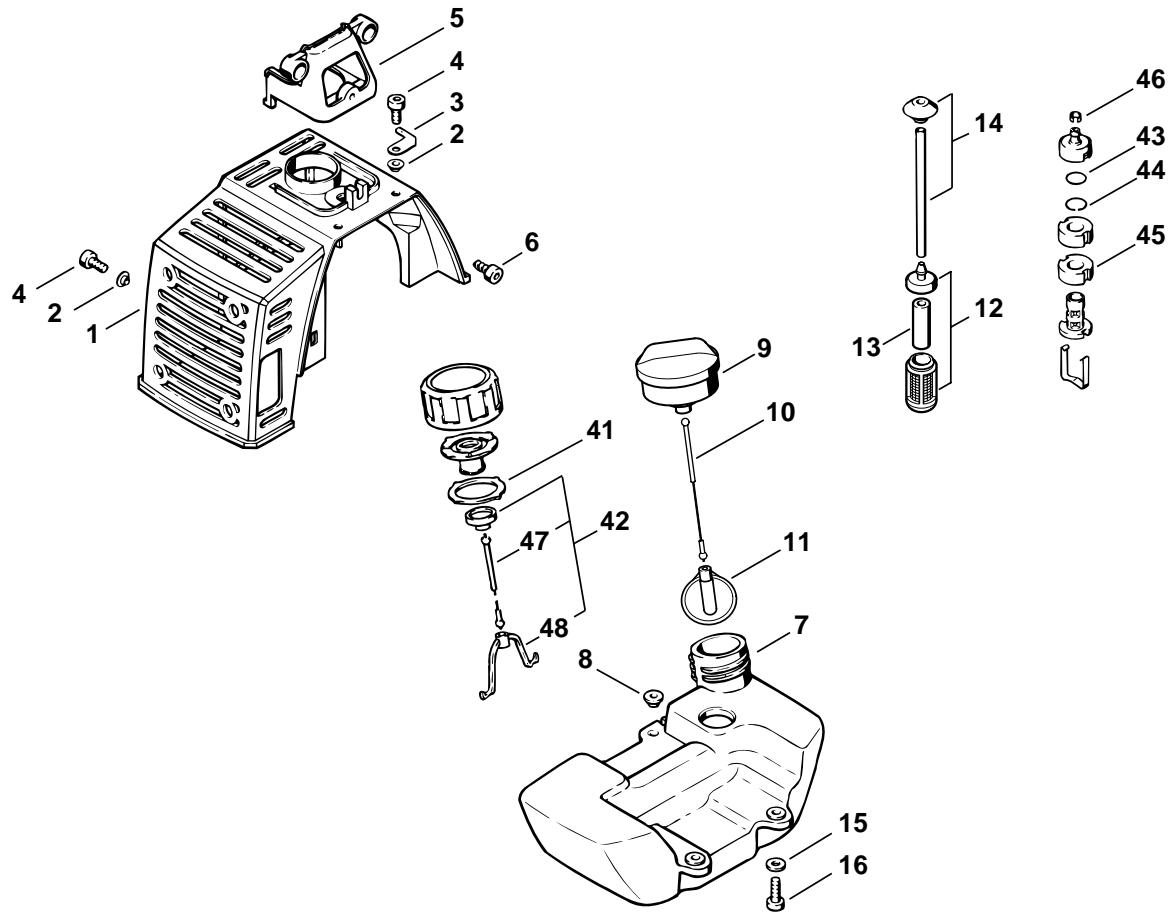

301ET034 GM

Illustration D

Abdeckhaube

Machine cover

Capot

Bild-Nr.	Teile-Nr.	St-Zahl	Benennung	Part Name	Désignation
1	4132 080 1600	1	Abdeckhaube □ 2	Shroud □ 2	Capot □ 2
2	9416 868 6510	4	Niet DIN7340-AK6,5x0,5x3	Hollow rivet 6.5x0.5x3.0	Rivet tubulaire 6,5x0,5x3,0
3	4126 431 2100	1	Steckzunge	Connector tag	Languette enfichable
4	9022 341 0960	2	Schraube IS-M5x12-10.9	Spline screw IS-M5x12	Vis cylindrique IS-M5x12
5	4129 084 9201	1	Halter	Support	Support
6	9074 478 4125	1	Schraube IS-5x14	Pan head self-tapping screw IS-5x14	Vis cylindrique IS 5x14
	4129 350 0405	1	Kraftstofftank □ 7 - 16	Fuel tank □ 7 - 16	Réservoir d'essence □ 7 - 16
7	4129 350 0400	1	Kraftstofftank □ 8	Fuel tank □ 8	Réservoir d'essence □ 8
8	4112 358 8100	4	Einsatz	Insert	Insert
9	4128 350 0505	1	Tankverschluss □ 10, 11	Filler cap □ 10, 11	Bouchon du réservoir □ 10, 11
10	0000 350 0900	1	Seil	Rope	Corde
11	0000 353 0800	1	Verliersicherung	Filler cap retainer	Pièce de sûreté
12	0000 350 3502	1	Saugkopf □ 13	Pickup body □ 13	Crépine d'aspiration □ 13
13	0000 358 1800	1	Filter	Filter	Filtre
14	4129 358 7700	1	Schlauch mit Tülle	Hose with grommet	Tuyau avec douille
15	9307 021 0120	4	Scheibe DIN9021-A5,3	Washer 5.3	Rondelle 5,3
16	9022 341 0980	4	Schraube IS-M5x16-12.9	Spline screw IS-M5x16	Vis cylindrique IS-M5x16
41 *	4126 359 0700	1	Dichtung	Gasket	Joint
42 *	4116 350 0900	1	Verliersicherung □ 47, 48	Filler cap retainer □ 47, 48	Pièce de sûreté □ 47, 48
43 *	4117 358 9300	1	Sieb	Strainer	Tamis
44 *	4117 358 8001	1	Ring	Ring	Anneau
45 *	4117 358 1800	2	Filter	Filter	Filtre
46 *	4126 358 8900	1	Spange	Clip	Agrafe
47 *		1	Seil (D)	Rope (D)	Corde (D)
48 *		1	Haken (D)	Hook (D)	Crochet (D)

(1) FS 106, (2) FR 106

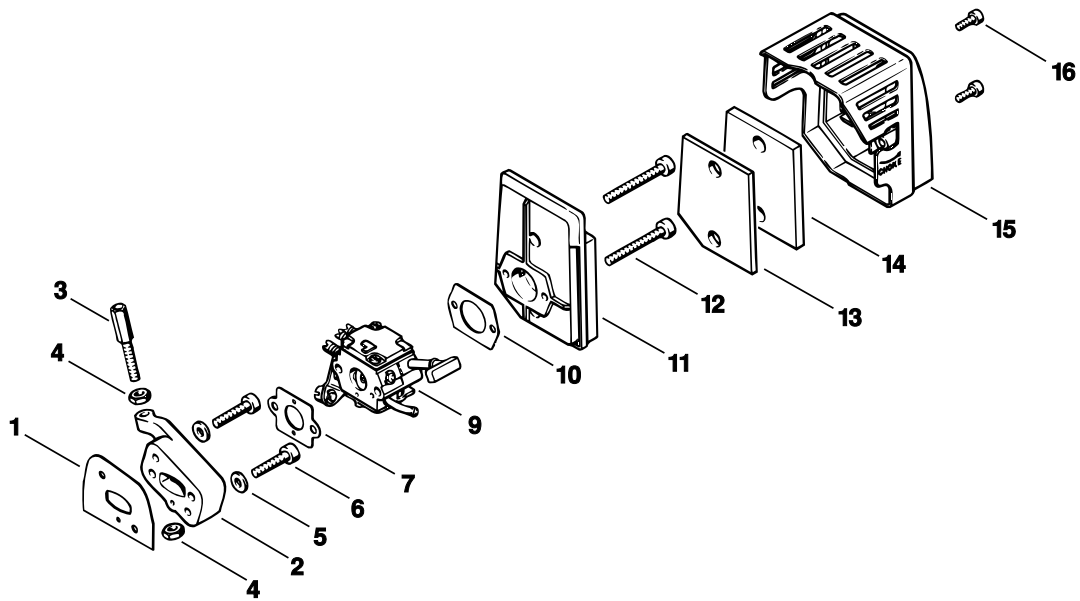

301ET009 LÄ

Illustration E

Luftfilter

Air filter

Filtre à air

Bild-Nr.	Teile-Nr.	St-Zahl	Benennung	Part Name	Désignation
1	4126 129 0500	1	Dichtung	Gasket	Joint
2	4129 120 2200	1	Flansch	Flange	Bride
3	4132 182 6500	1	Stellschraube (2)	Adjusting screw (2)	Vis de réglage (2)
4	9208 260 0900	2	Mutter DIN439-M6-04 (2)	Hexagon nut M6 (2)	Ecrou à six pans M6 (2)
5	9291 021 0120	2	Scheibe DIN125-A5,3	Washer 5.3	Rondelle 5,3
6	9022 341 1050	2	Schraube IS-M5x25-10.9	Spline screw IS-M5x25	Vis cylindrique IS-M5x25
7	4129 129 0900	1	Dichtung	Gasket	Joint
9	4135 120 0600	1	Vergaser C1Q-SK5	Carburetor C1Q-SK5	Carburateur C1Q-SK5
10	4114 149 1205	1	Dichtung	Gasket	Joint
11	4126 140 2800	1	Filtergehäuse	Filter housing	Boîtier de filtre
12	9022 341 1220	2	Schraube IS-M5x48x22-10.9	Spline screw IS-M5x48	Vis cylindrique IS-M5x48
13	4126 124 0800	1	Filter	Filter	Filtre
14	4126 124 0801	1	Filter	Filter	Filtre
15	4126 140 1000	1	Filterdeckel	Filter cover	Couvercle de filtre
16	9022 313 0660	2	Schraube IS-M4x12-10.9	Spline screw IS-M4x12	Vis cylindrique IS-M4x12
	4129 007 1050	1	Dichtungssatz □ 1, 7, 10	Set of gaskets □ 1, 7, 10	Jeu de joints □ 1, 7, 10
			➔ X 19 698 099 (57.90)	➔ X 19 698 099 (57.90)	➔ X 19 698 099 (57.90)
*	4126 120 0610	1	Vergaser WT-45A (1)	Carburetor WT-45A (1)	Carburateur WT-45A (1)
			➔ X 19 698 929 (57.90)	➔ X 19 698 929 (57.90)	➔ X 19 698 929 (57.90)
*	4132 120 0600	1	Vergaser WT-112 (2)	Carburetor WT-112 (2)	Carburateur WT-112 (2)
			➔ X 19 721 950 (16.91)	➔ X 19 721 950 (16.91)	➔ X 19 721 950 (16.91)
*	4132 120 0601	1	Vergaser C1S-SK2 (1)	Carburetor C1S-SK2 (1)	Carburateur C1S-SK2 (1)
			➔ X 19 752 384 (16.91)	➔ X 19 752 384 (16.91)	➔ X 19 752 384 (16.91)
*	4132 120 0601	1	Vergaser C1S-SK2 (2)	Carburetor C1S-SK2 (2)	Carburateur C1S-SK2 (2)

(1) FS 106, (2) FR 106

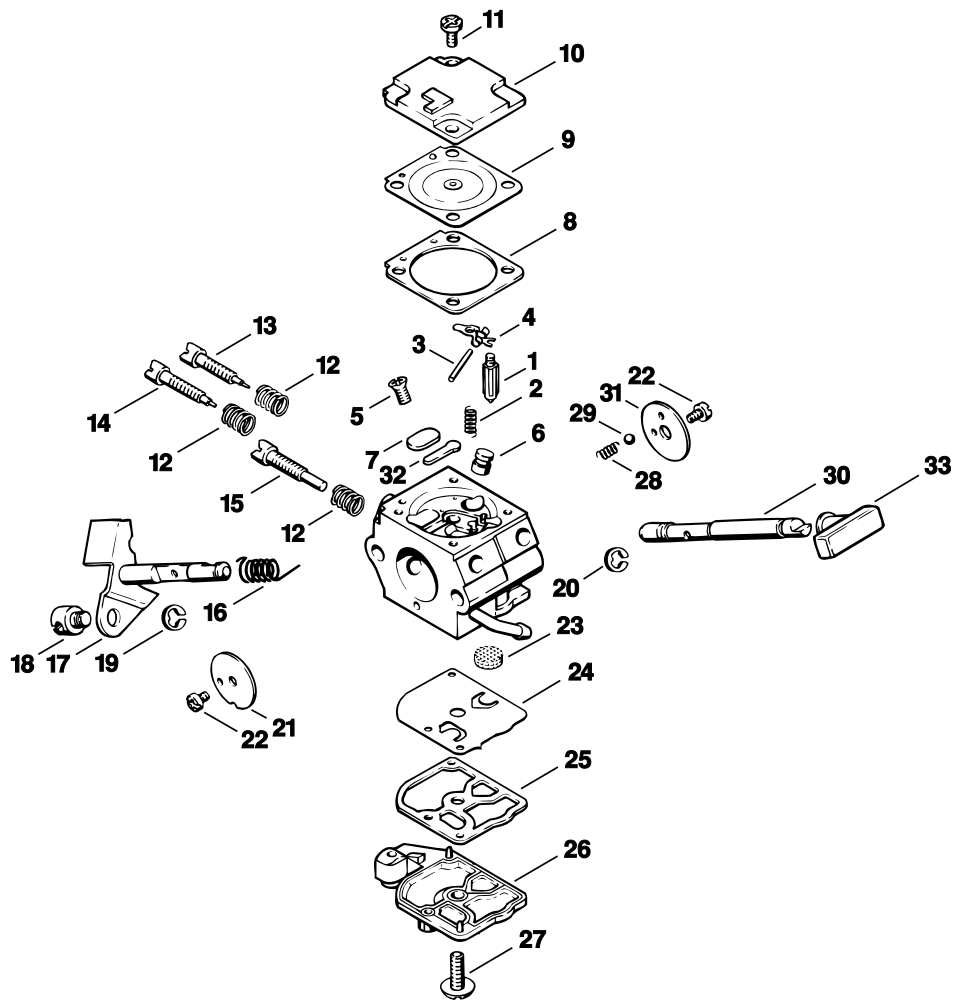

301ET010 LÄ

Illustration F

Vergaser C1Q-SK5

Carburetor C1Q-SK5

Carburateur C1Q-SK5

Bild-Nr.	Teile-Nr.	St-Zahl	Benennung	Part Name	Désignation
	4135 120 0600	1	Vergaser C1Q-SK5 □ 1 - 32	Carburetor C1Q-SK5 □ 1 - 32	Carburateur C1Q-SK5 □ 1 - 32
1	4116 121 5100	1	Einlassnadel	Inlet needle	Pointeau d'admission
2	1120 122 3004	1	Feder	Spring	Ressort
3	1120 121 9200	1	Achse	Spindle	Axe
4	1125 121 5000	1	Einlassregelhebel	Inlet control lever	Levier de réglage d'admission
5	1120 122 6600	1	Bundschraube	Collar screw	Vis à embase
6	4132 121 5400	1	Ventildüse	Valve jet	Gicleur à soupape
7	4129 121 0700	1	Verschlussplatte	Cup plug	Plaque de fermeture
8	4129 129 0902	1	Dichtung	Gasket	Joint
9	4129 121 4700	1	Regelmembrane	Metering diaphragm	Membrane de réglage
10	1129 121 0800	1	Abschlussdeckel	End cover	Couvercle
11	4132 122 6600	2	Bundschraube	Collar screw	Vis à embase
12	1120 122 3005	3	Feder	Spring	Ressort
13	4129 122 6700	1	Hauptstellschraube	High speed adjustment screw	Vis H de richesse à haut régime
14	4129 122 6800	1	Leerlaufstellschraube	Low speed adjustment screw	Vis L de richesse au ralenti
15	4129 122 6300	1	Leerlaufdrehzahlschraube	Idle speed adjustment screw	Vis de réglage de régime de ralenti
16	1123 122 3000	1	Feder	Spring	Ressort
17	4132 120 7101	1	Drosselwelle mit Hebel	Throttle shaft with lever	Axe de papillon avec levier
18	4119 121 8900	1	Bolzen	Pin	Boulon
19	1120 122 9000	1	Sicherungsring	E-clip	Circlip
20	1125 122 9001	1	Sicherungsscheibe	E-clip	Circlips
21	4129 121 3300	1	Drosselklappe	Throttle shutter	Papillon
22	1125 122 7403	2	Halbrundschraube	Round head screw	Vis à tête ronde
23	1123 121 7800	1	Sieb	Strainer	Tamis
24	1129 121 4800	1	Pumpenmembrane	Pump diaphragm	Membrane de pompe
25	1123 129 0905	1	Dichtung	Gasket	Joint
26	4129 121 0800	1	Abschlussdeckel	End cover	Couvercle
27	1120 122 7800	1	Linsensenkschraube	Oval head screw	Vis à tête bombée fraisée
28	4119 122 3002	1	Feder	Spring	Ressort
29	4119 122 4200	1	Kugel	Ball	Bille
30	4132 121 3000	1	Startwelle	Choke shaft	Axe de volet de démarrage
31	4119 121 2901	1	Startklappe	Choke shutter	Volet de démarrage
32	1125 121 0700	1	Verschlussplatte	Cup plug	Plaque de fermeture
33	4126 123 7300	1	Hebel	Lever	Levier
	4132 007 1061	1	Satz Vergaserteile □ 1, 2, 4, 8, 9, 23 - 25	Set of carburetor parts □ 1, 2, 4, 8, 9, 23 - 25	Jeu de pièces de carburateur □ 1, 2, 4, 8, 9, 23 - 25

(1) FS 106, (2) FR 106

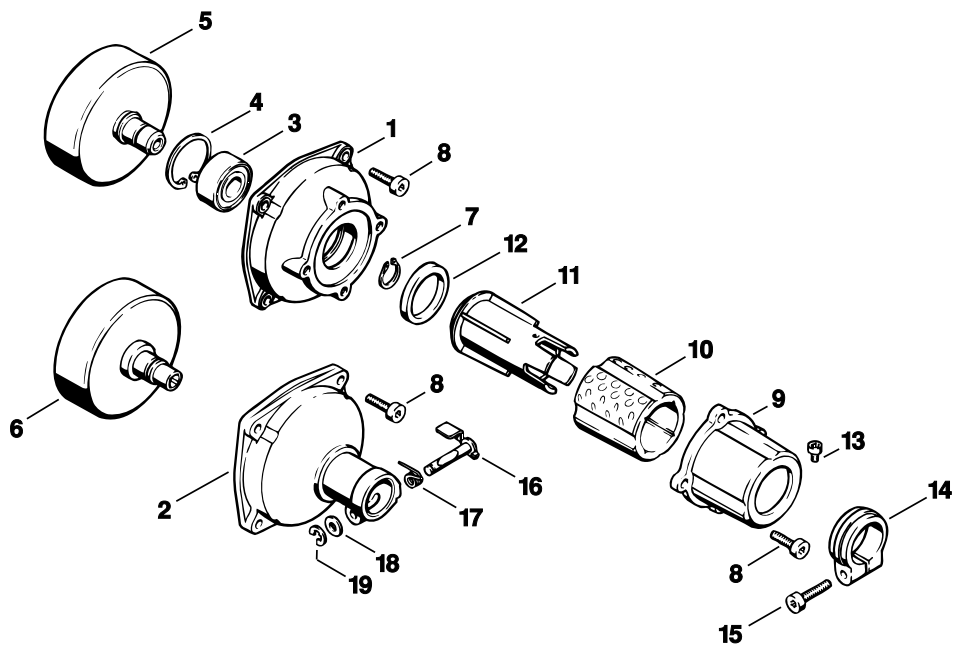

301ET011 LÄ

Illustration G

Kupplungsgehäuse

Clutch housing

Carter d'accouplement

Bild-Nr.	Teile-Nr.	St-Zahl	Benennung	Part Name	Désignation
1	4129 161 0500	1	Kupplungsgehäuse (1)	Clutch housing (1)	Carter d'accouplement (1)
2	4132 161 0500	1	Kupplungsgehäuse (2)	Clutch housing (2)	Carter d'accouplement (2)
3	9503 003 6560	1	Kugellager DIN625-6202-2Z	Grooved ball bearing 6202-2Z	Roulement rainuré à billes 6202-2Z
4	9456 621 3860	1	Sicherungsring DIN472-35x1,5	Circlip 35x1.5	Circlips 35x1,5
5	4117 160 2900	1	Kupplungstrommel (1)	Clutch drum (1)	Cloche d'embrayage (1)
6	4132 160 2900	1	Kupplungstrommel (2)	Clutch drum (2)	Cloche d'embrayage (2)
7	9455 621 1520	1	Sicherungsring DIN471-15x1	Circlip 15x1	Circlips 15x1
8	9022 341 1300	8	Schraube IS-M6x20-10.9 (1)	Spline screw IS-M6x20 (1)	Vis cylindrique IS-M6x20 (1)
8	9022 341 1300	4	Schraube IS-M6x20-10.9 (2)	Spline screw IS-M6x20 (2)	Vis cylindrique IS-M6x20 (2)
9	4126 791 1001	1	AV-Gehäuse (1)	AV-Housing (1)	Carter AV (1)
10	4117 791 9300	1	Gummiement (1)	Rubber insert (1)	Pièce en caoutchouc (1)
11	4126 791 7200	1	Hülse (1)	Sleeve (1)	Douille (1)
12	4117 791 8400	1	Ring (1)	Ring (1)	Anneau (1)
13	9022 313 0630	1	Schraube IS-M4x8-8.8 (1)	Spline screw IS-M4x8 (1)	Vis cylindrique IS-M4x8 (1)
14	4126 716 6200	1	Spannschelle (1)	Hose clamp (1)	Collier de serrage (1)
15	9022 341 1350	1	Schraube IS-M6x25-10.9 (1)	Spline screw IS-M6x25 (1)	Vis cylindrique IS-M6x25 (1)
16	4132 162 5000	1	Hebel (2)	Lever (2)	Levier (2)
17	4132 162 7800	1	Schenkelfeder (2)	Torsion spring (2)	Ressort coudé (2)
18	9291 021 0140	1	Scheibe DIN125-A6,4 (2)	Washer 6.4 (2)	Rondelle 6,4 (2)
19	9460 624 0500	1	Sicherungsscheibe DIN6799-5 (2)	E-clip 5 (2)	Anneau d'arrêt 5 (2)

(1) FS 106, (2) FR 106

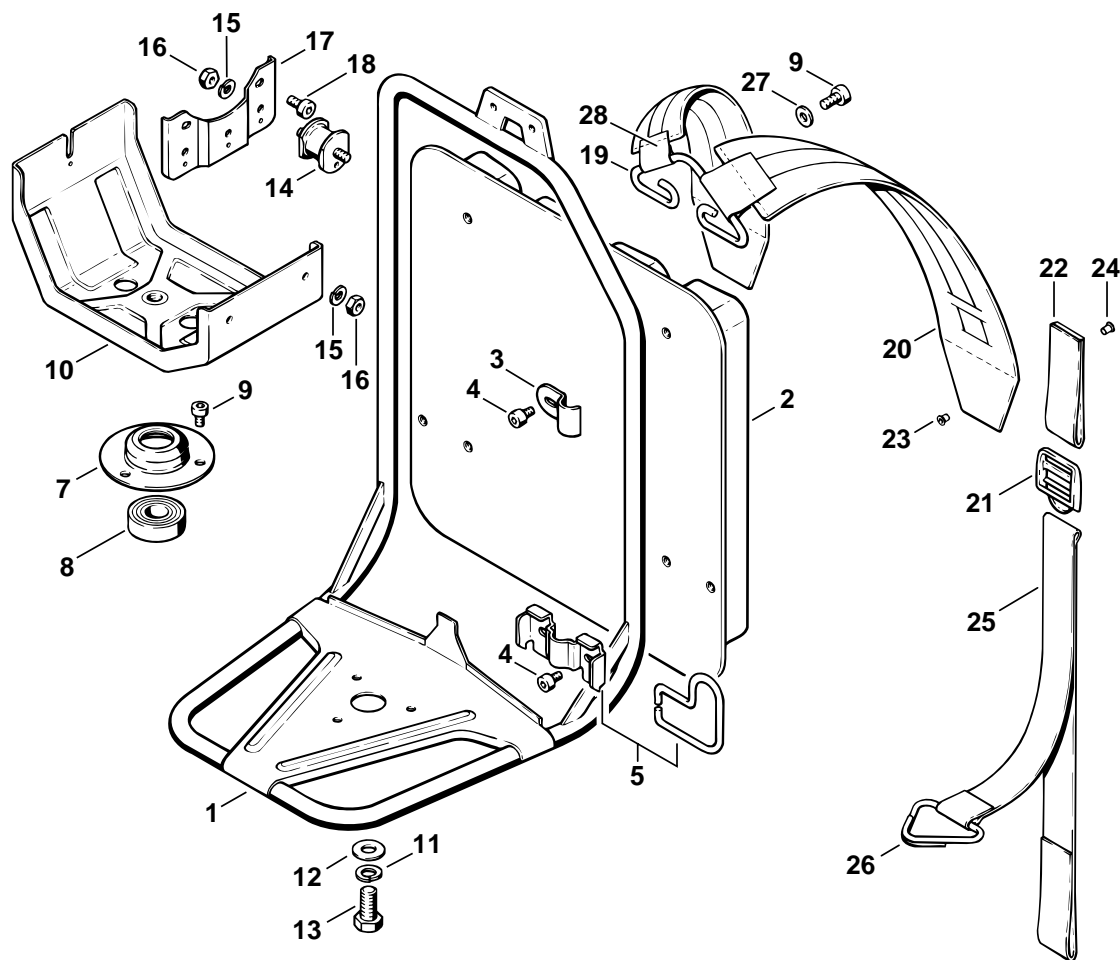

301ET028 GM

Bild-Nr.	Teile-Nr.	St-Zahl	Benennung	Part Name	Désignation
1	4135 790 6800	1	Tragrahmen (2)	Support frame (2)	Cadre porteur (2)
2	4132 701 1800	1	Rückenplatte (2)	Backplate (2)	Plaque dorsale (2)
3	4132 791 7400	2	Lasche (2)	Strap (2)	Bride de fixation (2)
4	9022 341 0950	6	Schraube IS-M5x10-8.8 (2)	Spline screw IS-M5x10 (2)	Vis cylindrique IS M5x10 (2)
5	4132 790 5400	2	Halter mit Öse (2)	Support with loop (2)	Support avec oeillet (2)
7	4132 791 1000	1	Lagergehäuse (2)	Bearing housing (2)	Carter de logement (2)
8	9503 003 6560	1	Kugellager DIN625-6202-2Z (2)	Grooved ball bearing 6202-2Z (2)	Roulement rainuré à billes 6202-2Z (2)
9	9022 341 1260	5	Schraube IS-M6x12-8.8 (2)	Spline screw IS-M6x12 (2)	Vis cylindrique IS-M6x12 (2)
10	4132 792 4500	1	Motoraufhängung (2)	Engine mounting (2)	Élément de suspension moteur (2)
11	9321 630 0200	1	Federring DIN127-B10 (2)	Spring washer 10 (2)	Rondelle Grower 10 (2)
12	9291 021 0200	1	Scheibe DIN125-A10,5 (2)	Washer 10.5 (2)	Rondelle 10,5 (2)
13	9008 319 2360	1	Schraube DIN933-M10x20-8.8 (2)	Hexagon head screw M10x20 (2)	Vis à six pans M10x20 (2)
14	4132 790 9300	3	Gummipuffer (2)	Rubber buffer (2)	Amortisseur en caoutchouc (2)
15	9321 630 0140	6	Federring DIN127-B6 (2)	Spring washer 6 (2)	Rondelle Grower 6 (2)
16	9210 319 0900	6	Mutter DIN934-M6-10 (2)	Hexagon nut M6 (2)	Ecrou à six pans M6 (2)
17	4132 791 5405	2	Halter (2)	Support (2)	Support (2)
18	9022 341 0980	4	Schraube IS-M5x16-12.9 (2)	Spline screw IS-M5x16 (2)	Vis cylindrique IS-M5x16 (2)
19	4132 718 6100	1	Rückenbügel (2)	Shackle (2)	Etrier (2)
20	4132 710 6100	2	Schulterpolster (2) □ 21, 22	Shoulder pad (2) □ 21, 22	Rembourrage d'épaule (2) □ 21, 22
21	4203 792 7200	2	Klemmschieber (2)	Slide (2)	Boucle de réglage (2)
22		2	Riemen 25x80 mm (2)	Strap 25x80mm / 1x3.1" (2)	Sangle 25x80 mm (2)
23	9408 021 4530	4	Nietteil DIN7331-AN4x8x6 (2)	Rivet shank 4x8x6 (2)	Rivet, partie à riveter 4x8x6 (2)
24	9409 021 4420	4	Kopfteil DIN7331-K4x8 (2)	Rivet head 4x8 (2)	Rivet, partie tête 4x8 (2)
25		2	Riemen 25x710 mm (D) (2)	Strap 25x710mm / 1x28" (D) (2)	Sangle 25x710 mm (D) (2)
	0000 930 2241	1	Gurtband 25 mm x 10 m (A,B) (2)	Webbing 25mm x 10m / 1" x 33' (A,B) (2)	Sangle 25 mm x 10 m (A,B) (2)
26	4132 718 7800	1	Öse (2)	Hook (2)	Oeillet (2)
27	9291 021 0140	1	Scheibe DIN125-A6,4 (2)	Washer 6.4 (2)	Rondelle 6,4 (2)
28		2	Riemen 38x170 mm (D) (2)	Strap 38x170mm / 1.5x6.7" (D) (2)	Sangle 38x170 mm (D) (2)
	0000 930 2242	1	Gurtband 38 mm x 5 m (A,B) (2)	Webbing 38mm x 5m / 1.5x197" (A,B) (2)	Sangle 38 mm x 5 m (A,B) (2)

(1) FS 106, (2) FR 106

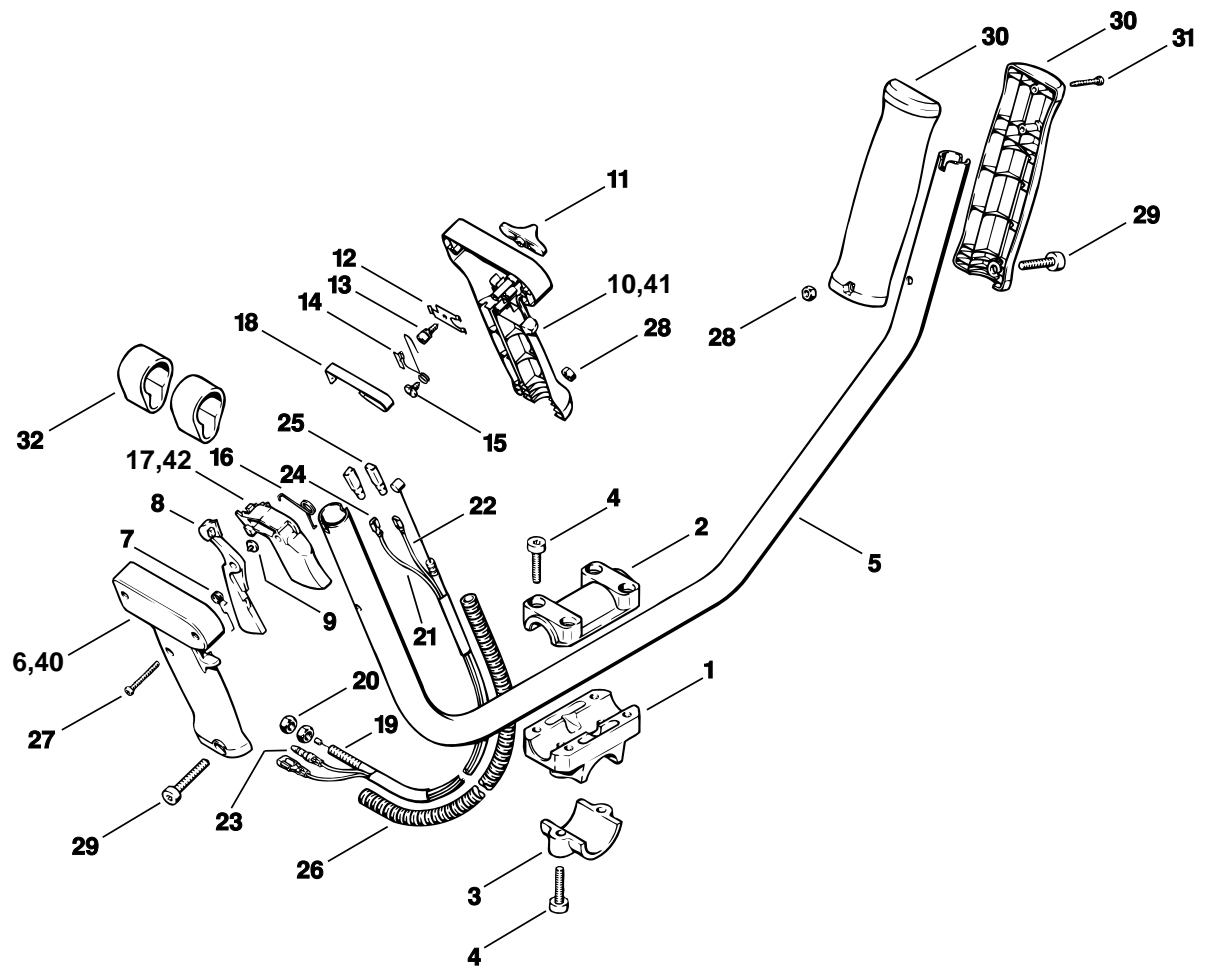

301ET035 GM

Illustration J

Zweihandgriffrohr FS 106

Two-handed handlebar
FS 106Poignée tubulaire à deux
mains FS 106

Bild-Nr.	Teile-Nr.	St-Zahl	Benennung	Part Name	Désignation
1	4133 791 7610	1	Stütze (1)	Support (1)	Support (1)
2	4133 791 0900	1	Klemmschale (1)	Clamp (1)	Elément de serrage (1)
3	4133 791 0905	1	Klemmschale (1)	Clamp (1)	Elément de serrage (1)
4	9022 341 1350	6	Schraube IS-M6x25-10.9 (1)	Spline screw IS-M6x25 (1)	Vis cylindrique IS-M6x25 (1)
	4126 007 1009	1	Satz Zweihandgriff (1)	Bike handle kit (1)	Jeu de pièces de poignée à deux mains (1)
	4126 007 1010	1	Satz Zweihandgriff Skandinavien (1) □ 5 - 32	Bike handle kit Skand. (1) □ 5 - 32	Jeu de pièces de poignée à deux mains Skand. (1) □ 5 - 32
5	4126 791 1700	1	Zweihandgriffrohr (1)	Two-handed handle bar (1)	Poignée tubulaire à deux mains (1)
	4126 791 1701	1	Zweihandgriffrohr Skandinavien (A) (1)	Two-handed handle bar Skand. (A) (1)	Poignée tubulaire à deux mains Skand. (A) (1)
	4126 790 1303	1	Bedienungsgriff (1) □ 6 - 18, 27 - 29	Control handle (1) □ 6 - 18, 27 - 29	Poignée de commande (1) □ 6 - 18, 27 - 29
6	4126 791 0801	1	Griffhälfte außen (1)	Handle molding, outer (1)	Monture de poignée extérieure (1)
7	4126 182 4506	1	Schenkelfeder (1)	Torsion spring (1)	Ressort coudé (1)
8	4126 182 0800	1	Sperrhebel (1)	Trigger interlock (1)	Levier d'arrêt (1)
9	4126 182 6210	1	Bundschraube (1)	Collar screw (1)	Vis à embase (1)
10	4126 791 0811	1	Griffhälfte innen (1)	Handle molding, inner (1)	Monture de poignée intérieure (1)
11	4126 182 1700	1	Kombischieber (1)	Slide control (1)	Curseur combiné (1)
12	4126 182 4700	1	Rastfeder (1)	Detent spring (1)	Ressort d'encliquetage (1)
13	4126 182 6200	1	Bundschraube (1)	Collar screw (1)	Vis à embase (1)
14	4126 442 1600	1	Kontaktfeder (1)	Contact spring (1)	Ressort de connexion (1)
15	4126 182 6210	1	Bundschraube (1)	Collar screw (1)	Vis à embase (1)
16	4126 182 4500	1	Schenkelfeder (1)	Torsion spring (1)	Ressort coudé (1)
17	4126 182 1001	1	Gashebel (1)	Throttle trigger (1)	Manette des gaz (1)
18	4126 442 1610	1	Kontaktfeder (1)	Contact spring (1)	Ressort de connexion (1)
19	4126 180 1110	1	Gaszug (1)	Throttle cable (1)	Câble de commande des gaz (1)
20	9208 260 0900	2	Mutter DIN439-M6-04 (1)	Hexagon nut M6 (1)	Ecrou à six pans M6 (1)
21		1	Leitung 1170 mm (D) (1)	Lead 1170mm / 46.1" (D) (1)	Câble 1170 mm (D) (1)
22		1	Leitung 1235 mm (D) (1)	Lead 1235mm / 48.6" (D) (1)	Câble 1235 mm (D) (1)
	0751 010 1110	1	Leitung 10 m (A,B) (1)	Lead 10m / 33' (A,B) (1)	Conduit 10 m (A,B) (1)
23	0751 030 8487	1	Rundstecker (1)	Round plug (1)	Fiche cylindrique (1)
24	0751 030 8953	3	Steckhülse 4,8-1 (1)	Terminal socket 4.8-1 (1)	Clip enfichable 4,8-1 (1)
25	0751 030 8470	3	Tülle (1)	Grommet (1)	Douille (1)
26	4203 711 7201	1	Schlauch 960 mm (1)	Hose 960mm / 37 13/16" (1)	Tuyau 960 mm (1)
27	9099 021 1890	5	Schraube DIN7971-2,9x25 (1)	Self-tapping screw 2.9x25 (1)	Vis Parker 2,9x25 (1)
28	9210 260 0700	3	Mutter DIN934-M5-8 (1)	Hexagon nut M5 (1)	Ecrou à six pans M5 (1)
29	9022 346 1070	3	Schraube IS-M5x30x22-10.9 (1)	Spline screw IS-M5x30 (1)	Vis cylindrique IS-M5x30 (1)
30	4126 790 1350	1	Handgriff links (1) □ 31	Handle, left (1) □ 31	Poignée gauche (1) □ 31

(1) FS 106, (2) FR 106

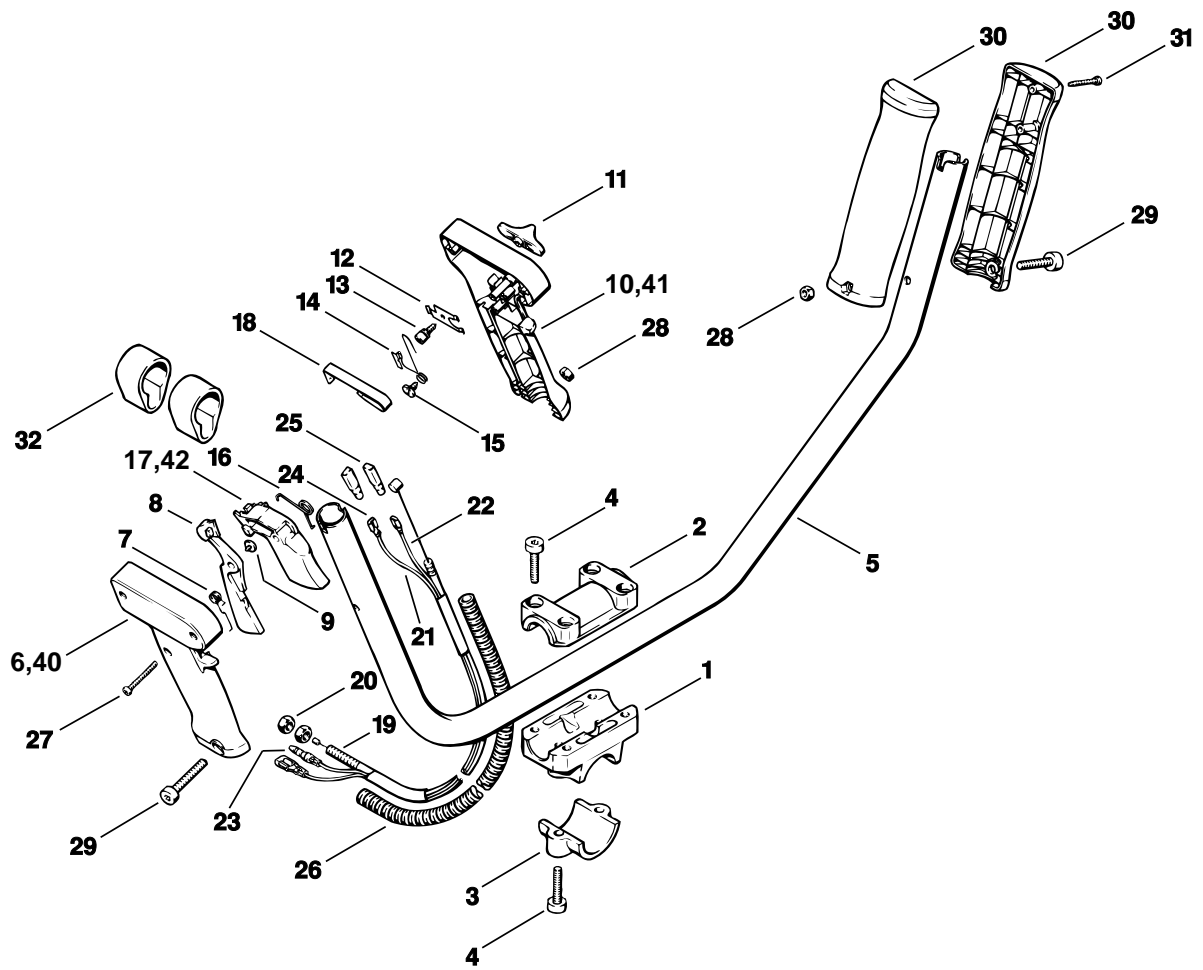

301ET035 GM

Illustration J

Zweihandgriffrohr FS 106

Two-handed handlebar
FS 106

Poignée tubulaire à deux
mains FS 106

Bild-Nr.	Teile-Nr.	St-Zahl	Benennung	Part Name	Désignation
31	9099 021 1890	2	Schraube DIN7971-2,9x25 (1)	Self-tapping screw 2.9x25 (1)	Vis Parker 2,9x25 (1)
32	4119 182 2110	2	Halter (1)	Support (1)	Crampon (1)
40 *	4126 791 0800	1	Griffhälfte außen (1)	Handle molding, outer (1)	Monture de poignée extérieure (1)
41 *	4126 791 0810	1	Griffhälfte innen (1)	Handle molding, inner (1)	Monture de poignée intérieure (1)
42 *	4126 182 1000	1	Gashebel (1)	Throttle trigger (1)	Manette des gaz (1)

(1) FS 106, (2) FR 106

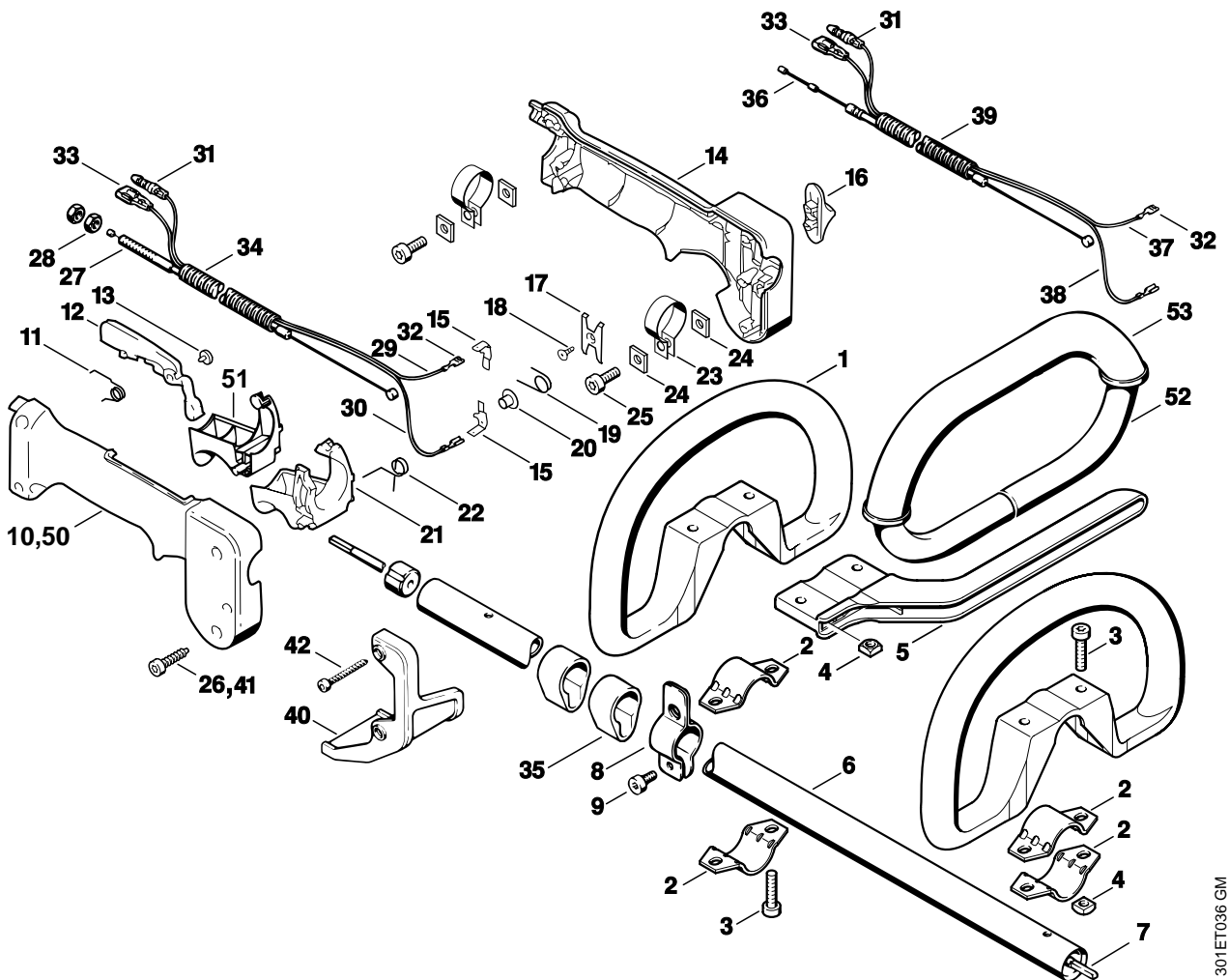

301ET036 GM

Illustration K

Rundumgriff

Loop handle

Poignée circulaire

Bild-Nr.	Teile-Nr.	St-Zahl	Benennung	Part Name	Désignation
1	4130 790 1316	1	Rundumgriff □ 2 - 4	Loop handle □ 2 - 4	Poignée circulaire □ 2 - 4
2	4123 791 7400	2	Lasche	Clamp	Bride de fixation
3	9022 341 1350	2	Schraube IS-M6x25-10.9	Spline screw IS-M6x25	Vis cylindrique IS-M6x25
4	9222 068 0900	2	Mutter DIN557-M6-5	Square nut M6	Ecrou à quatre pans M6
5	4130 791 4400	1	Bügel	Barrier bar	Etrier
6	4117 710 7102	1	Schaft Ø 26 mm (1)	Drive tube assembly Ø 26mm / 1 1/16" (1)	Tube complet Ø 26 mm (1)
7	4117 711 3200	1	Antriebswelle (1)	Drive shaft (1)	Arbre d'entraînement (1)
8	4112 710 6701	1	Spannschelle	Hose clamp	Collier de serrage
9	9022 341 1260	1	Schraube IS-M6x12-8.8	Spline screw IS-M6x12	Vis cylindrique IS-M6x12
	4133 790 1301	1	Bedienungsgriff □ 10 - 26	Control handle □ 10 - 26	Poignée de commande □ 10 - 26
10	4126 791 0821	1	Griffhälfte außen	Handle molding, outer	Monture de poignée extérieure
11	4126 182 4506	1	Schenkelfeder	Torsion spring	Ressort coudé
12	4126 182 0806	1	Sperrhebel	Trigger interlock	Levier d'arrêt
13	4126 182 6210	1	Bundschraube	Collar screw	Vis à embase
14	4126 790 1102	1	Griffhälfte innen □ 15	Handle molding, inner □ 15	Monture de poignée intérieure □ 15
15	4126 791 5300	2	Steckzunge	Connector tag	Languette enfichable
16	4126 182 1705	1	Kombischieber	Slide control	Curseur combiné
17	4126 182 4705	1	Rastfeder	Detent spring	Ressort d'encliquetage
18	4126 182 6205	1	Bundschraube	Collar screw	Vis à embase
19	4126 182 4505	1	Schenkelfeder	Torsion spring	Ressort coudé
20	9417 003 7510	1	Federmutter	Push nut	Clip-écrou
21	4126 182 1007	1	Gashebel	Throttle trigger	Manette des gaz
22	4126 182 4507	1	Schenkelfeder	Torsion spring	Ressort coudé
23	4126 791 9400	2	Spannschelle	Hose clamp	Collier de serrage
24	4126 792 6100	4	Vierkantscheibe	Square washer	Rondelle à quatre pans
25	9022 341 0980	2	Schraube IS-M5x16-12.9	Spline screw IS-M5x16	Vis cylindrique IS-M5x16
26	9074 478 3065	4	Schraube IS-4x19	Pan head self-tapping screw IS-P4x19	Vis cylindrique IS-P4x19

(1) FS 106, (2) FR 106

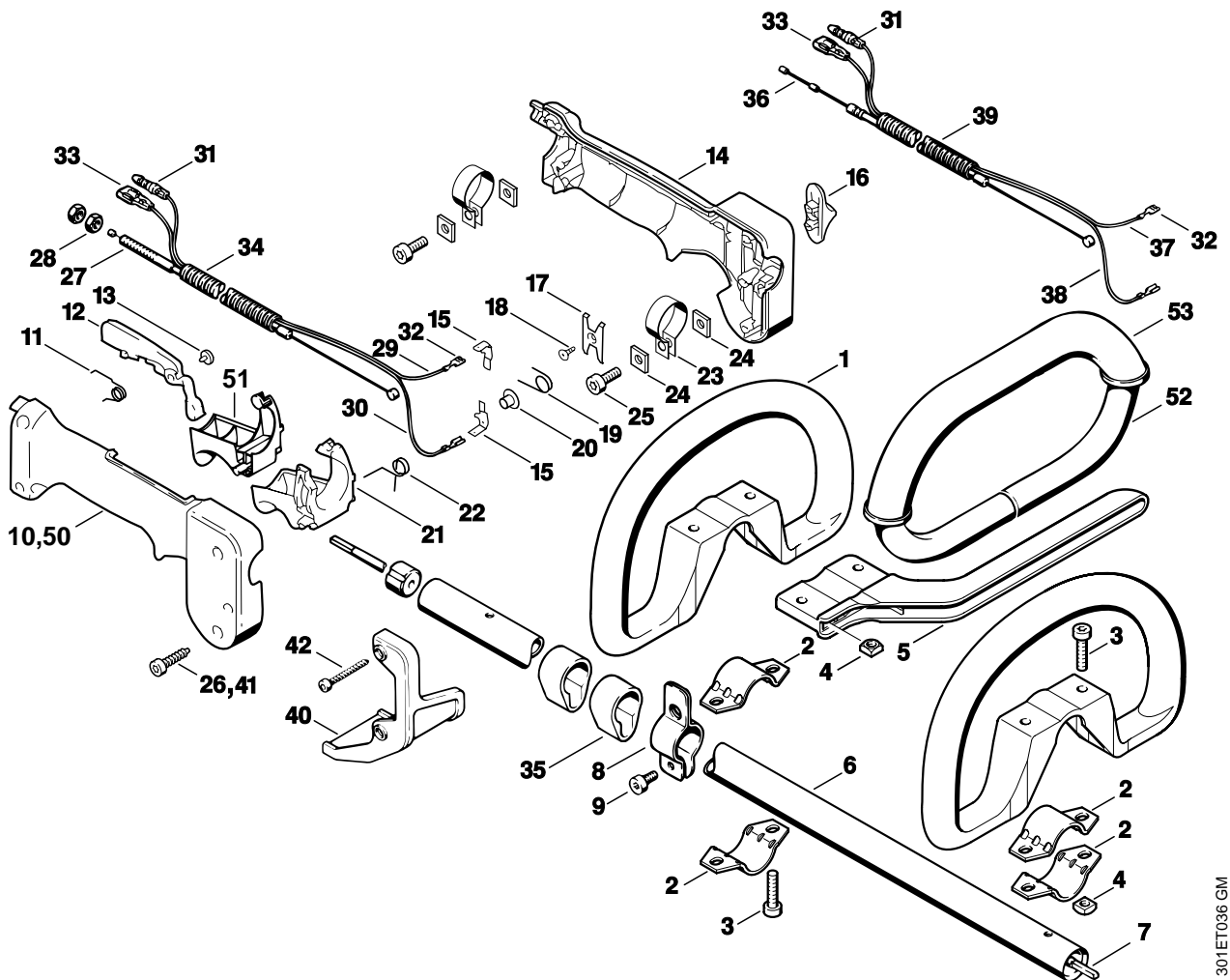

301ET036 GM

Illustration K

Rundumgriff

Loop handle

Poignée circulaire

Bild-Nr.	Teile-Nr.	St-Zahl	Benennung	Part Name	Désignation
27	4126 180 1115	1	Gaszug (1) □ 28	Throttle cable (1) □ 28	Câble de commande des gaz (1) □ 28
28	9208 260 0900	2	Mutter DIN439-M6-04	Hexagon nut M6	Ecrou à six pans M6
29		1	Leitung 670 mm (D) (1)	Lead 670mm / 26.4" (D) (1)	Câble 670 mm (D) (1)
30		1	Leitung 820 mm (D) (1)	Lead 820mm / 32.3" (D) (1)	Câble 820 mm (D) (1)
	0751 010 1110	1	Leitung 10 m (A,B)	Lead 10m / 33' (A,B)	Conduit 10 m (A,B)
31	0751 030 8487	1	Rundstecker	Round plug	Fiche cylindrique
32	0751 030 8953	3	Steckhülse 4,8-1	Terminal socket 4.8-1	Clip enfichable 4,8-1
33	0751 030 8470	3	Tülle	Grommet	Douille
34		1	Schlauch 435 mm (D) (1)	Hose 435mm / 17 1/4" (D) (1)	Tuyau 435 mm (D) (1)
	4203 711 7201	1	Schlauch 960 mm (A,B) (1)	Hose 960mm / 37 13/16" (A,B) (1)	Tuyau 960 mm (A,B) (1)
35	4119 182 2110	2	Halter	Support	Crampon
36	4132 180 1100	1	Gaszug (2)	Throttle cable (2)	Câble de commande des gaz (2)
37		1	Leitung 1615 mm (D) (2)	Lead 1615mm / 63.6" (D) (2)	Câble 1615 mm (D) (2)
38		1	Leitung 1760 mm (D) (2)	Lead 1760mm / 69.3" (D) (2)	Câble 1760 mm (D) (2)
39	4132 711 7200	1	Schlauch 1290 mm (2)	Hose 1290mm / 50 13/16" (2)	Tuyau 1290 mm (2)
40	4132 791 4300	1	Schutz (2)	Guard (2)	Pièce de protection (2)
41	9074 478 3065	2	Schraube IS-4x19 (2)	Pan head self-tapping screw IS-P4x19 (2)	Vis cylindrique IS-P4x19 (2)
42	9074 478 3375	2	Schraube IS-P4x35 (2)	Pan head self-tapping screw IS-P4x35 (2)	Vis cylindrique IS-P4x35 (2)
50 *	4126 791 0820	1	Griffhälfte außen (1)	Handle molding, outer (1)	Monture de poignée extérieure (1)
51 *	4126 182 1005	1	Gashebel (1)	Throttle trigger (1)	Manette des gaz (1)
			(39.95)	(39.95)	(39.95)
52 *		1	Rundumgriff (C) (1) □ 53	Loop handle (C) (1) □ 53	Poignée circulaire (C) (1) □ 53
53 *	4126 791 2001	1	Griffschlauch (1)	Handle hose (1)	Gaine de poignée (1)

(1) FS 106, (2) FR 106

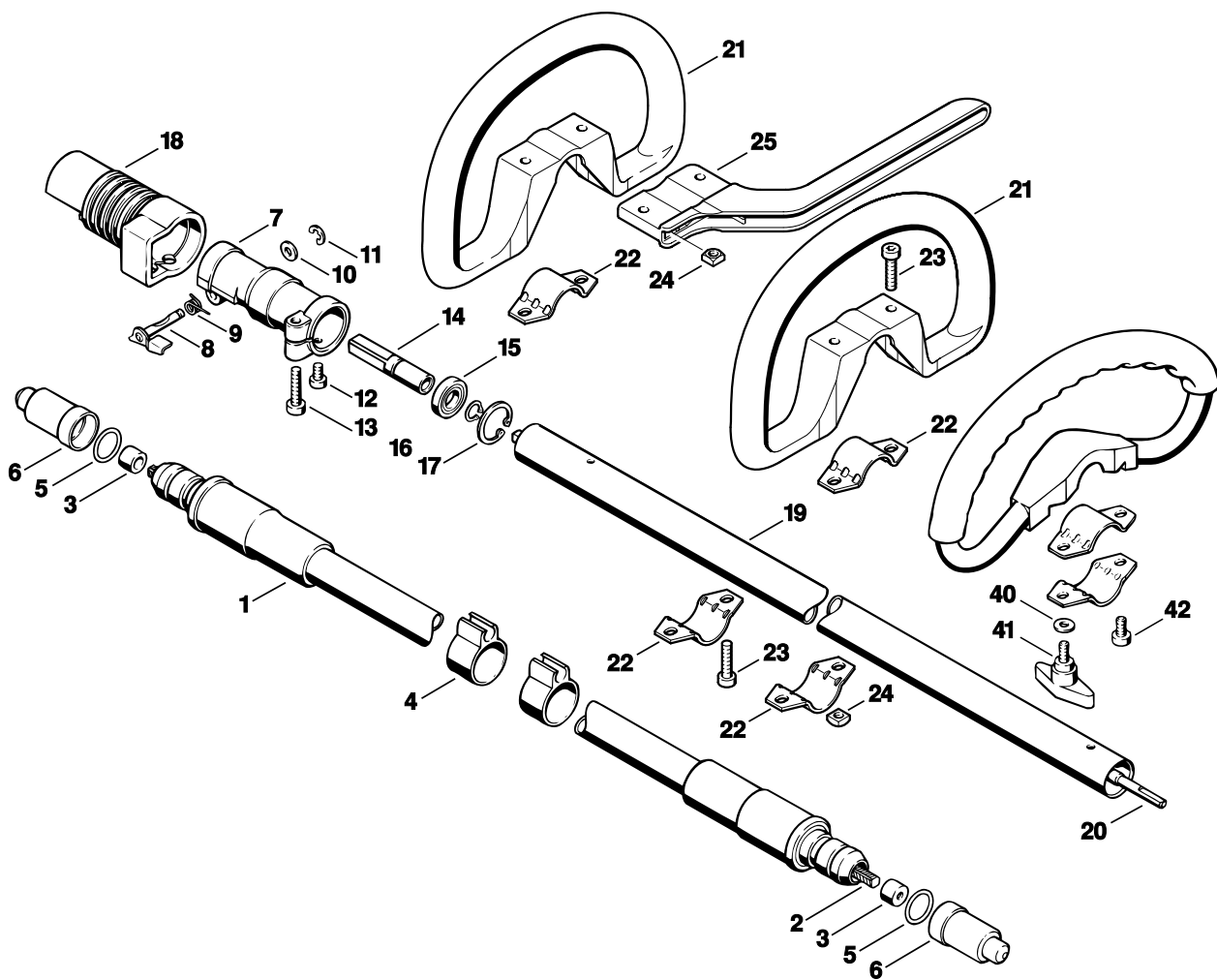

301ET037 GM

Bild-Nr.	Teile-Nr.	St-Zahl	Benennung	Part Name	Désignation
1	4132 710 3000	1	Biegsame Welle (2) □ 2 - 6	Flexible shaft (2) □ 2 - 6	Flexible (2) □ 2 - 6
2	4132 711 3300	1	Wellenseele (2)	Flexible shaft (2)	Câble flexible (2)
3	4132 711 8400	2	Gummiring (2)	Rubber ring (2)	Anneau en caoutchouc (2)
4	4132 182 2100	2	Halter (2)	Retainer (2)	Crampon (2)
5	9645 945 7570	2	RDR A 15,54x2,62-NBR70 (2)	O-ring 15.54x2.62 (2)	Joint torique 15,54x2,62 (2)
6	4125 717 2000	2	Kappe (2)	Cap (2)	Capuchon (2)
7	4132 161 0505	1	Gehäuse (2)	Housing (2)	Carter (2)
8	4132 162 5000	1	Hebel (2)	Lever (2)	Levier (2)
9	4132 162 7800	1	Schenkelfeder (2)	Torsion spring (2)	Ressort coudé (2)
10	0000 958 0600	1	Scheibe (2)	Washer (2)	Rondelle (2)
11	9460 624 0500	1	Sicherungsscheibe DIN6799-5 (2)	E-clip 5 (2)	Anneau d'arrêt 5 (2)
12	9022 341 0950	1	Schraube IS-M5x10-8.8 (2)	Spline screw IS-M5x10 (2)	Vis cylindrique IS M5x10 (2)
13	9022 341 1350	1	Schraube IS-M6x25-10.9 (2)	Spline screw IS-M6x25 (2)	Vis cylindrique IS-M6x25 (2)
14	4132 162 7600	1	Welle (2)	Shaft (2)	Arbre (2)
15	9503 003 8052	1	Kugellager DIN625-6901-2Z (2)	Grooved ball bearing 6901-2Z (2)	Roulement rainuré à billes 6901-2Z (2)
16	9452 621 1130	1	Sicherungsring 12x1 (2)	Circlip 12x1 (2)	Circlips 12x1 (2)
17	9456 621 2660	1	Sicherungsring DIN472-24x1,2 (2)	Circlip 24x1.2 (2)	Circlips 24x1,2 (2)
18	4132 162 2800	1	Kappe (2)	Cap (2)	Capuchon (2)
19	4132 710 7100	1	Schaft Ø 26 mm (2)	Drive tube assembly Ø 26mm / 1 1/16" (2)	Tube complet Ø 26 mm (2)
20	4117 711 3200	1	Antriebswelle (2)	Drive shaft (2)	Arbre d'entraînement (2)
21	4130 790 1316	1	Rundumgriff (2) □ 22 - 24	Loop handle (2) □ 22 - 24	Poignée circulaire (2) □ 22 - 24
22	4123 791 7400	2	Lasche (2)	Clamp (2)	Bride de fixation (2)
23	9022 341 1350	2	Schraube IS-M6x25-10.9 (2)	Spline screw IS-M6x25 (2)	Vis cylindrique IS-M6x25 (2)
24	9222 068 0900	2	Mutter DIN557-M6-5 (2)	Square nut M6 (2)	Ecrou à quatre pans M6 (2)
25	4130 791 4400	1	Bügel (2)	Barrier bar (2)	Etrier (2)
			(39.95)	(39.95)	(39.95)
40 *	0000 958 0600	1	Scheibe (2)	Washer (2)	Rondelle (2)
41 *	4118 790 7500	1	Knebelschraube (2)	Tommy screw (2)	Vis à garrot (2)
42 *	9022 341 1260	1	Schraube IS-M6x12-8.8 (2)	Spline screw IS-M6x12 (2)	Vis cylindrique IS-M6x12 (2)

(1) FS 106, (2) FR 106

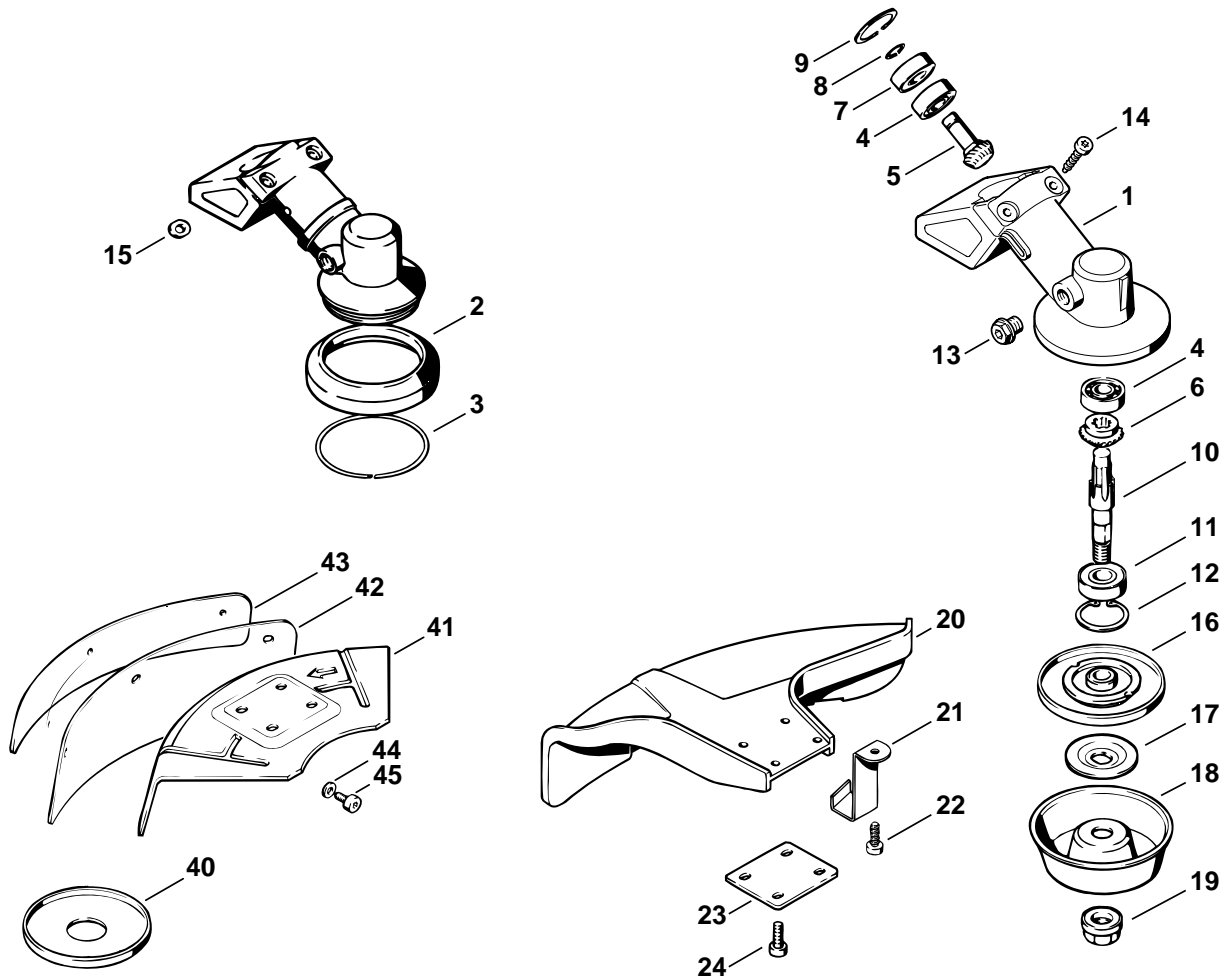

301ET042 SC

Illustration M

Getriebe

Gear head

Réducteur

Bild-Nr.	Teile-Nr.	St-Zahl	Benennung	Part Name	Désignation
	4135 640 0100	1	Getriebe □ 1, 4 - 14	Gear head □ 1, 4 - 14	Réducteur □ 1, 4 - 14
1	4135 641 0300	1	Getriebegehäuse	Gear housing	Carter de réducteur
2 *	4117 717 2800	1	Schutzring	Guard ring	Anneau de protection
3 *	4117 642 8200	1	Sicherungsring	E-clip	Circlips
4	9503 003 0100	2	Kugellager DIN625-6000	Grooved ball bearing 6000	Roulement rainuré à billes 6000
	4117 640 7300	1	Ritzelsatz □ 5, 6	Set of pinions □ 5, 6	Jeu de pignons □ 5, 6
5		1	Antriebsritzel (D)	Drive pinion (D)	Pignon d'entraînement (D)
6		1	Tellerrad (D)	Spur bevel gear (D)	Pignon denté (D)
7	9503 003 5040	1	Kugellager DIN625-6000-RS	Grooved ball bearing 6000-RS	Roulement rainuré à billes 6000-RS
8	9455 621 0850	1	Sicherungsring DIN471-10x1	Circlip 10x1	Circlips 10x1
9	9456 621 2960	1	Sicherungsring DIN472-26x1,2	Circlip 26x1.2	Circlips 26x1,2
10	4126 642 0600	1	Abtriebswelle	Drive shaft	Arbre de sortie
11	9503 003 5190	1	Kugellager DIN625-6001-2RS	Grooved ball bearing 6001-2RS	Roulement rainuré à billes 6001-2RS
12	9456 621 3100	1	Sicherungsring DIN472-28x1,2	Circlip 28x1.2	Circlips 28x1,2
13	4119 713 6500	1	Verschlussschraube	Screw plug	Bouchon fileté
14	9022 371 1020	2	Schraube IS-M5x20-12.9	Spline screw IS-M5x20	Vis cylindrique IS-M5x20
15 *	0000 958 0503	2	Scheibe	Washer	Rondelle
16	4126 710 3800	1	Druckteller	Thrust plate	Disque de pression
17	4126 713 1600	1	Druckscheibe	Thrust washer	Rondelle de pression
18	4126 713 3100	1	Lauffteller	Rider plate	Disque porteur
19	4126 642 7600	1	Bundsicher Mutter M10x1 links	Collar nut M10x1 l/h thread	Ecrou à embase M10x1 à gauche
20	4133 710 8101	1	Schutz □ 21, 22	Deflector □ 21, 22	Capot protecteur □ 21, 22
21	4133 713 4110	1	Ablängmesser	Blade	Couteau
22	9074 478 4405	1	Schraube IS-P6x14	Pan head self-tapping screw IS-P6x14	Vis cylindrique IS-P6x14
23	4112 716 3100	1	Unterlage	Backing plate	Cale
24	9022 341 0980	4	Schraube IS-M5x16-12.9	Spline screw IS-M5x16	Vis cylindrique IS-M5x16
	0781 120 1117	1	Getriebefett (A,B)	Gear lubricant (A,B)	Graisse de réducteur (A,B)
			(33.90)	(33.90)	(33.90)
40 *	4112 717 2801	1	Schutzscheibe	Guard washer	Rondelle de protection
41 *	4117 713 4500	1	Schutz	Deflector	Pièce de protection
42 *	4117 716 3200	1	Schürze	Skirt	Tablier
43 *	4117 710 2900	1	Druckleiste	Clamping strip	Baguette de serrage
44 *	9291 021 0120	3	Scheibe DIN125-A5,3	Washer 5.3	Rondelle 5,3

(1) FS 106, (2) FR 106

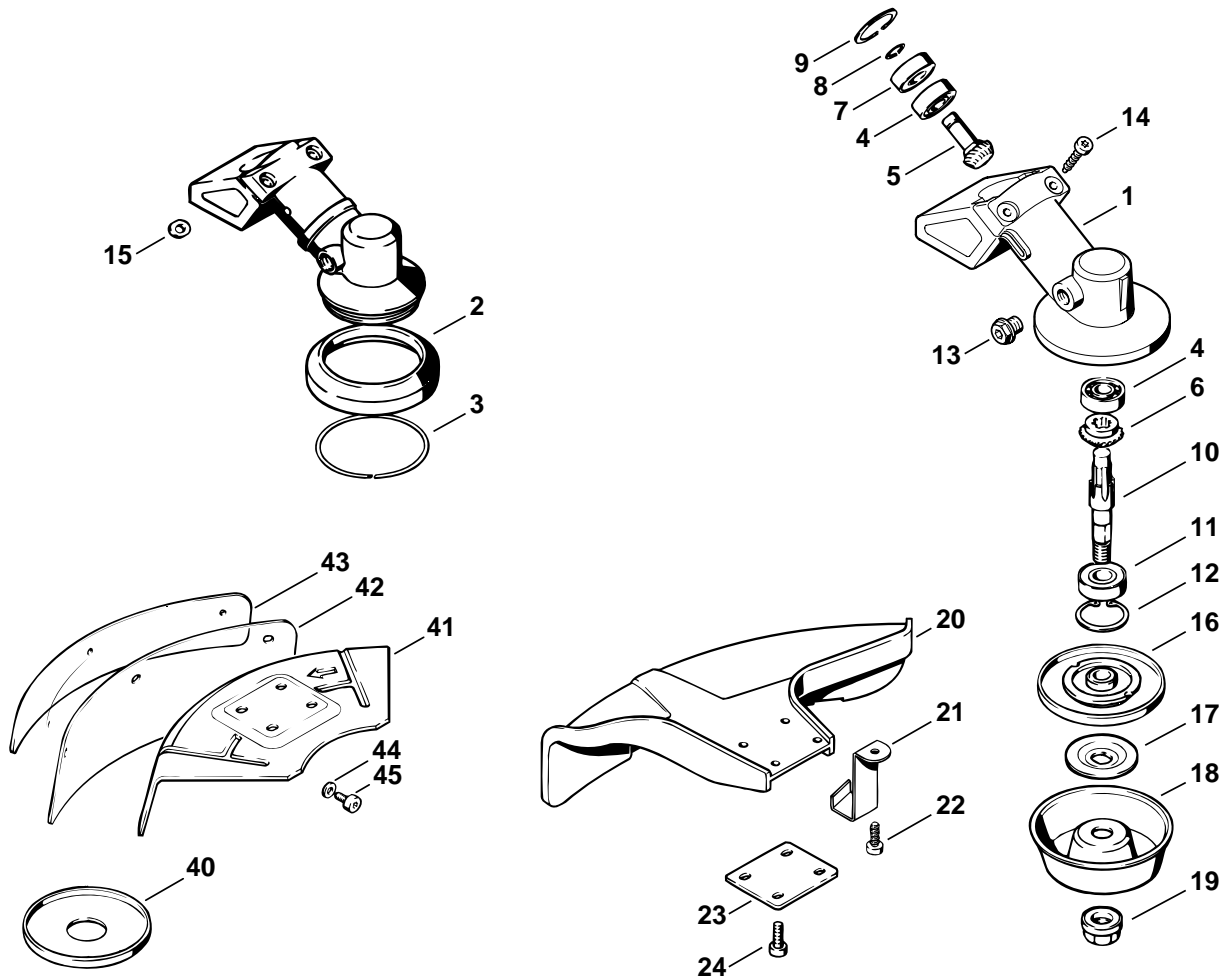

301ET042 SC

Illustration M

Getriebe

Gear head

Réducteur

Bild-Nr.	Teile-Nr.	St-Zahl	Benennung	Part Name	Désignation
45 *	9022 341 0950	3	Schraube IS-M5x10-8.8	Spline screw IS-M5x10	Vis cylindrique IS M5x10

(1) FS 106, (2) FR 106

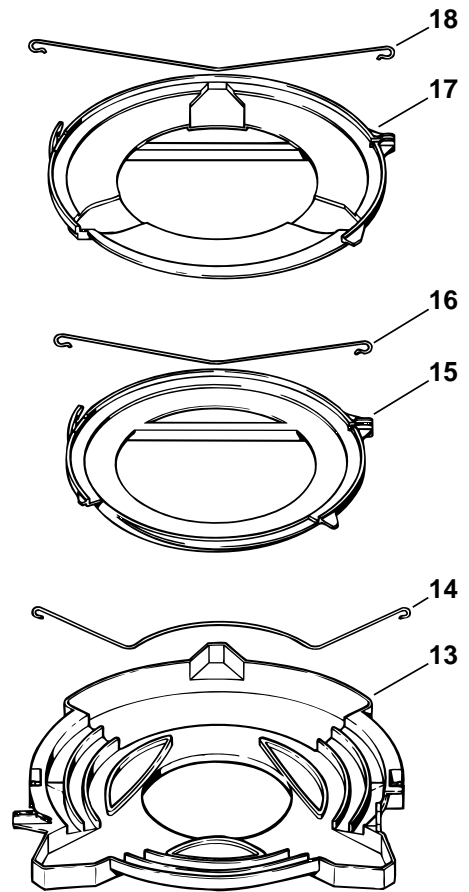
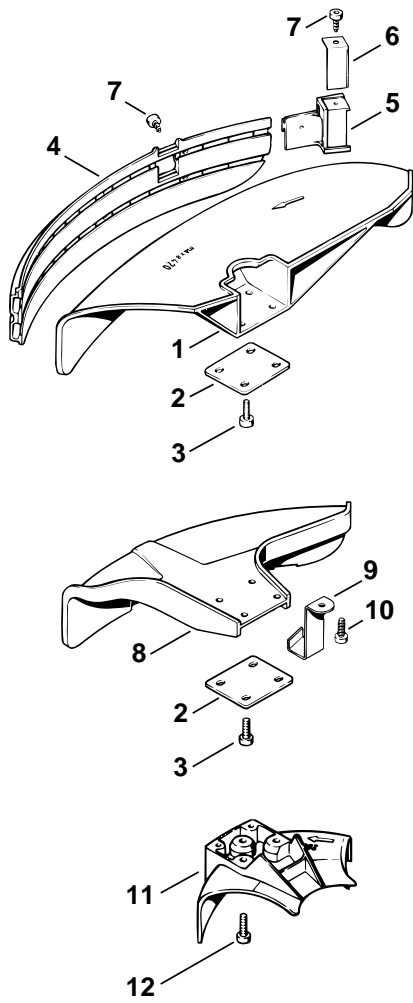

249ET020 SC

Illustration N

Schutz

Deflector

Capot protecteur

Bild-Nr.	Teile-Nr.	St-Zahl	Benennung	Part Name	Désignation
	4119 007 1013	1	Satz Schutz □ 1 - 7	Deflector kit □ 1 - 7	Jeu de pièces de capot protecteur □ 1 - 7
1	4119 713 4500	1	Schutz	Deflector	Capot protecteur
2	4112 716 3100	1	Unterlage	Backing plate	Cale
3	9022 341 0980	4	Schraube IS-M5x16-12.9	Spline screw IS-M5x16	Vis cylindrique IS-M5x16
4	4119 716 3200	1	Schürze	Skirt	Tablier
5	4119 710 6000	1	Ablängmesser □ 6,7	Blade □ 6,7	Couteau □ 6,7
6	4118 713 4105	1	Ablängmesser	Blade	Couteau
7	9074 478 4125	2	Schraube IS-5x14	Pan head self-tapping screw IS-5x14	Vis cylindrique IS 5x14
8	4133 710 8101	1	Schutz □ 9, 10	Deflector □ 9, 10	Capot protecteur □ 9, 10
9	4133 713 4110	1	Ablängmesser	Blade	Couteau
10	9074 478 4405	1	Schraube IS-P6x14	Pan head self-tapping screw IS-P6x14	Vis cylindrique IS-P6x14
11	4117 710 8200	1	Anschlag Ø 200 □ 12	Limit stop Ø 200 □ 12	Butée Ø 200 □ 12
12	9022 341 0980	3	Schraube IS-M5x16-12.9	Spline screw IS-M5x16	Vis cylindrique IS-M5x16
13	4116 790 3901	1	Transportschutz □ 14	Transport guard □ 14	Protecteur de transport □ 14
14	4116 792 4300	1	Spannbügel	Clamping wire	Bride de fixation
15	4119 790 3901	1	Transportschutz Ø 225 □ 16	Transport guard Ø 225 □ 16	Protecteur de transport Ø 225 □ 16
16	4119 792 4300	1	Spannbügel	Clamping wire	Bride de fixation
17	4119 790 3906	1	Transportschutz Ø 255 □ 18	Transport guard Ø 255 □ 18	Protecteur de transport Ø 255 □ 18
18	4119 792 4305	1	Spannbügel	Clamping wire	Bride de fixation

(1) FS 106, (2) FR 106

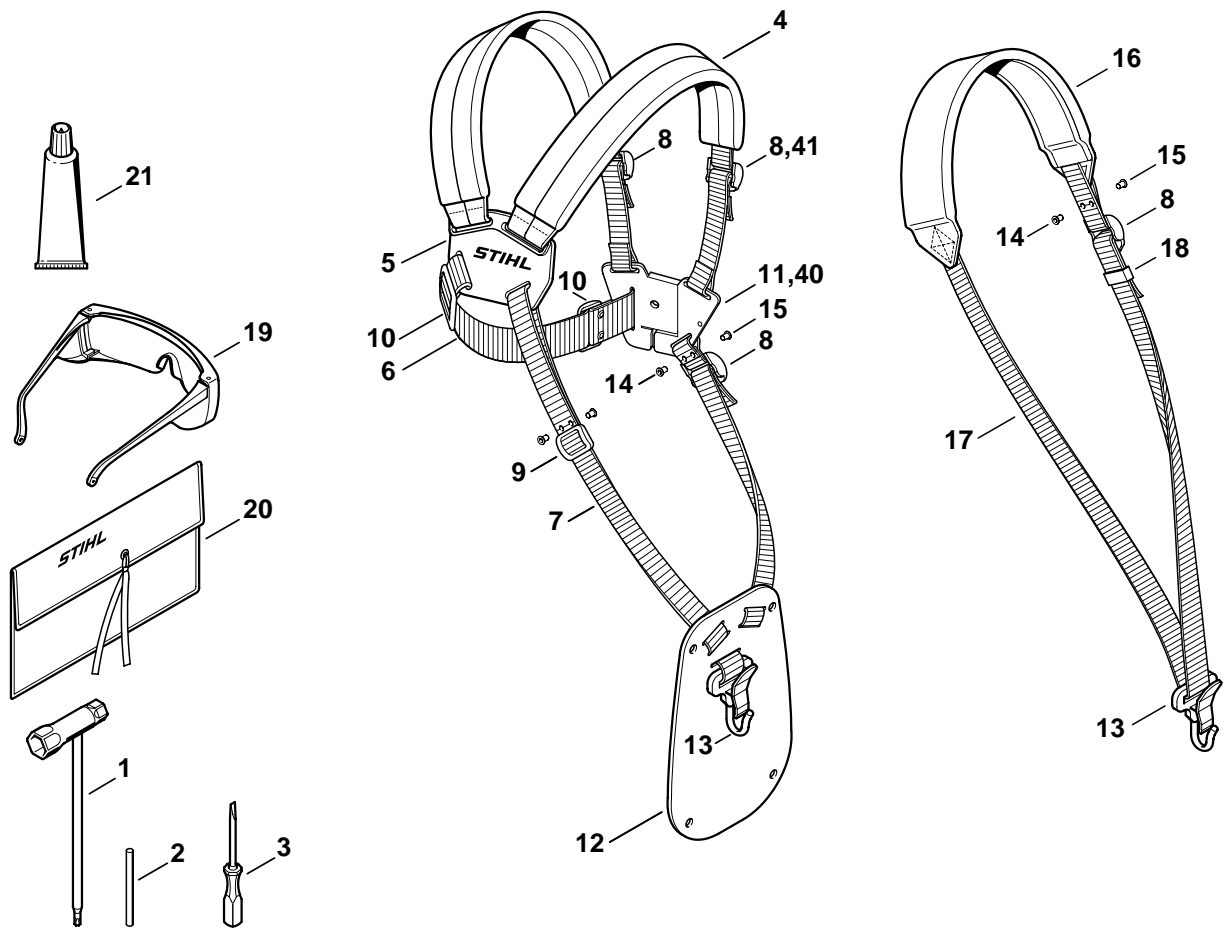

301ET043 GM

Illustration O

Werkzeuge, Sonderzubehör

Tools, Extras

Outils, Accessoires optionnels

Bild-Nr.	Teile-Nr.	St-Zahl	Benennung	Part Name	Désignation
1	4128 890 3400	1	Kombischlüssel	Combination wrench	Clé multiple
2	4130 893 7800	1	Steckdorn	Locking pin	Mandrin
3	0000 890 2300	1	Schraubendreher	Screwdriver	Tournevis
4	4119 710 9001	1	Doppelschultergurt □ 5 - 13	Full harness □ 5 - 13	Harnais □ 5 - 13
5	4119 710 6306	1	Rückenplatte mit Riemen	Backplate with strap	Plaque dorsale avec sangle
6		1	Riemen 38x680 mm (D)	Strap 38x680mm / 1.5x26.8" (D)	Sangle 38x680 mm (D)
	0000 930 2242	1	Gurtband 38 mm x 5 m (A,B)	Webbing 38mm x 5m / 1.5x197" (A,B)	Sangle 38 mm x 5 m (A,B)
7		1	Riemen 25 mm x 1 m (D)	Strap 25mm x 1m / 1x40" (D)	Sangle 25 mm x 1 m (D)
	0000 930 2241	1	Gurtband 25 mm x 10 m (A,B)	Webbing 25mm x 10m / 1" x 33' (A,B)	Sangle 25 mm x 10 m (A,B)
8	4203 792 7200	3	Klemmschieber	Slide	Boucle de réglage
9	4119 718 6300	1	Schieber	Slide	Boucle de réglage
10	4119 718 6310	2	Schieber	Slide	Boucle de réglage
11	4119 710 6406	1	Schloss mit Riemen	Buckle with strap	Fermeture avec sangle
12	4119 718 7400	1	Schutzplatte	Guard plate	Plaque de protection
13	4119 710 6906	1	Karabinerhaken	Spring safety hock	Mousqueton
14	9408 021 4530		Nietteil DIN7331-AN4x8x6 (Stückzahl nach Bedarf)	Rivet shank 4x8x6 (quantity as required)	Rivet, partie à riveter 4x8x6 (quantité suivant besoin)
15	9409 021 4420		Kopfteil DIN7331-K4x8 (Stückzahl nach Bedarf)	Rivet head 4x8 (quantity as required)	Rivet, partie tête 4x8 (quantité suivant besoin)
16	4119 710 9011	1	Traggurt □ 8, 13, 17, 18	Harness □ 8, 13, 17, 18	Harnais □ 8, 13, 17, 18
17		1	Riemen 25 mm x 1,86 m (D)	Strap 25mm x 1.86m / 1x73" (D)	Sangle 25 mm x 1,86 m (D)
18	4119 718 6320	1	Schieber	Slide	Boucle de réglage
19	0000 884 0307	1	Schutzbrille	Safety glasses	Lunettes de protection
20	0000 891 0801	1	Werkzeugtasche (B)	Tool roll (B)	Pochette à outils (B)
21	0783 830 2000	1	Dichtungsmasse Dirko HT rot (B)	Tube of sealant Dirko HT red (B)	Tube de pâte d'étanchéité Dirko HT rouge (B)
40 *	4119 710 6400	1	Schloss	Buckle	Fermeture
41 *	4119 718 6305	2	Schieber	Slide	Boucle de réglage

(1) FS 106, (2) FR 106

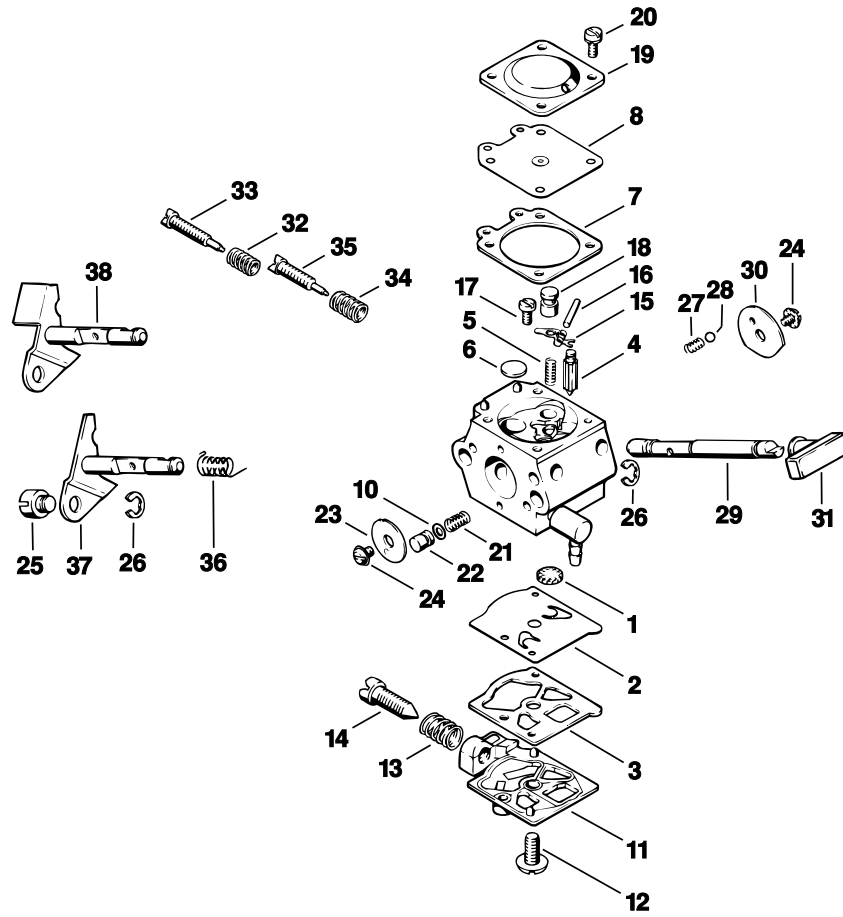

301ET026 LÄ

Illustration P

Vergaser WT-45A, WT-112

Carburetor WT-45A,
WT-112Carburateur WT-45A,
WT-112

Bild-Nr.	Teile-Nr.	St-Zahl	Benennung	Part Name	Désignation
	* 4126 120 0610	1	Vergaser WT-45A (1) □ 1 - 37	Carburetor WT-45A (1) □ 1 - 37	Carburateur WT-45A (1) □ 1 - 37
	* 4132 120 0600	1	Vergaser WT-112 (2) □ 1 - 36, 38	Carburetor WT-112 (2) □ 1 - 36, 38	Carburateur WT-112 (2) □ 1 - 36, 38
1	* 1114 121 7800	1	Sieb	Strainer	Tamis
2	* 1120 121 4805	1	Pumpenmembrane	Pump diaphragm	Membrane de pompe
3	* 1120 129 0905	1	Dichtung	Gasket	Joint
4	* 1110 121 5100	1	Einlassnadel	Inlet needle	Pointeau d'admission
5	* 1120 122 3001	1	Feder	Spring	Ressort
6	* 4117 122 9402	1	Verschlussstopfen	Plug	Bouchon
7	* 1120 129 0900	1	Dichtung	Gasket	Joint
8	* 1113 121 4705	1	Regelmembrane	Metering diaphragm	Membrane de réglage
10	* 1120 122 3600	1	Dichtring	Sealing ring	Anneau de joint
11	* 4117 121 0803	1	Abschlussdeckel	End cover	Couvercle
12	* 1114 122 7100	1	Schraube	Screw	Vis
13	* 4117 122 3006	1	Feder	Spring	Ressort
14	* 4117 122 6200	1	Leerlaufanschlagschraube	Idle speed adjustment screw	Vis de réglage de régime de ralenti
15	* 1113 121 5000	1	Einlassregelhebel	Inlet control lever	Levier de réglage d'admission
16	* 1113 121 9200	1	Achse	Spindle	Axe
17	* 1114 122 7400	1	Halbrundschrabe	Round head screw	Vis à tête ronde
18	* 1120 121 5405	1	Ventildüse	Valve jet	Gicleur à soupape
19	* 1113 121 0800	1	Abschlussdeckel	End cover	Couvercle
20	* 1106 122 7400	4	Halbrundschrabe	Round head screw	Vis à tête ronde
21	* 1120 121 2402	1	Feder	Spring	Ressort
22	* 1120 121 5801	1	Pumpenkolben	Pump piston	Piston de pompe
23	* 4117 121 3300	1	Drosselklappe	Throttle shutter	Papillon
24	* 1110 122 7400	2	Halbrundschrabe	Round head screw	Vis à tête ronde
25	* 4117 121 8900	1	Bolzen	Pin	Boulon
26	* 1117 122 9000	2	Sicherungsscheibe	E-clip	Circlips
27	* 1116 122 3000	1	Feder	Spring	Ressort
28	* 1116 122 4200	1	Kugel	Ball	Bille
29	* 4126 121 3000	1	Startwelle	Choke shaft	Axe de volet de démarrage
30	* 4117 121 2900	1	Startklappe	Choke shutter	Volet de démarrage
31	* 4126 123 7300	1	Hebel	Lever	Levier
32	* 1115 122 3002	1	Feder	Spring	Ressort
33	* 1120 122 6805	1	Leerlaufstellschraube	Low speed adjustment screw	Vis L de richesse au ralenti
34	* 4117 122 3007	1	Feder	Spring	Ressort
35	* 1120 122 6705	1	Hauptstellschraube	High speed adjustment screw	Vis H de richesse à haut régime
36	* 4117 122 3200	1	Schenkelfeder	Torsion spring	Ressort coudé
37	* 4117 120 7100	1	Drosselwelle mit Hebel (1)	Throttle shaft with lever (1)	Axe de papillon avec levier (1)
38	* 4132 120 7101	1	Drosselwelle mit Hebel (2)	Throttle shaft with lever (2)	Axe de papillon avec levier (2)
	* 4117 007 1061	1	Satz Vergaserteile □ 1 - 10	Set of carburetor parts □ 1 - 10	Jeu de pièces de carburateur □ 1 - 10

(1) FS 106, (2) FR 106

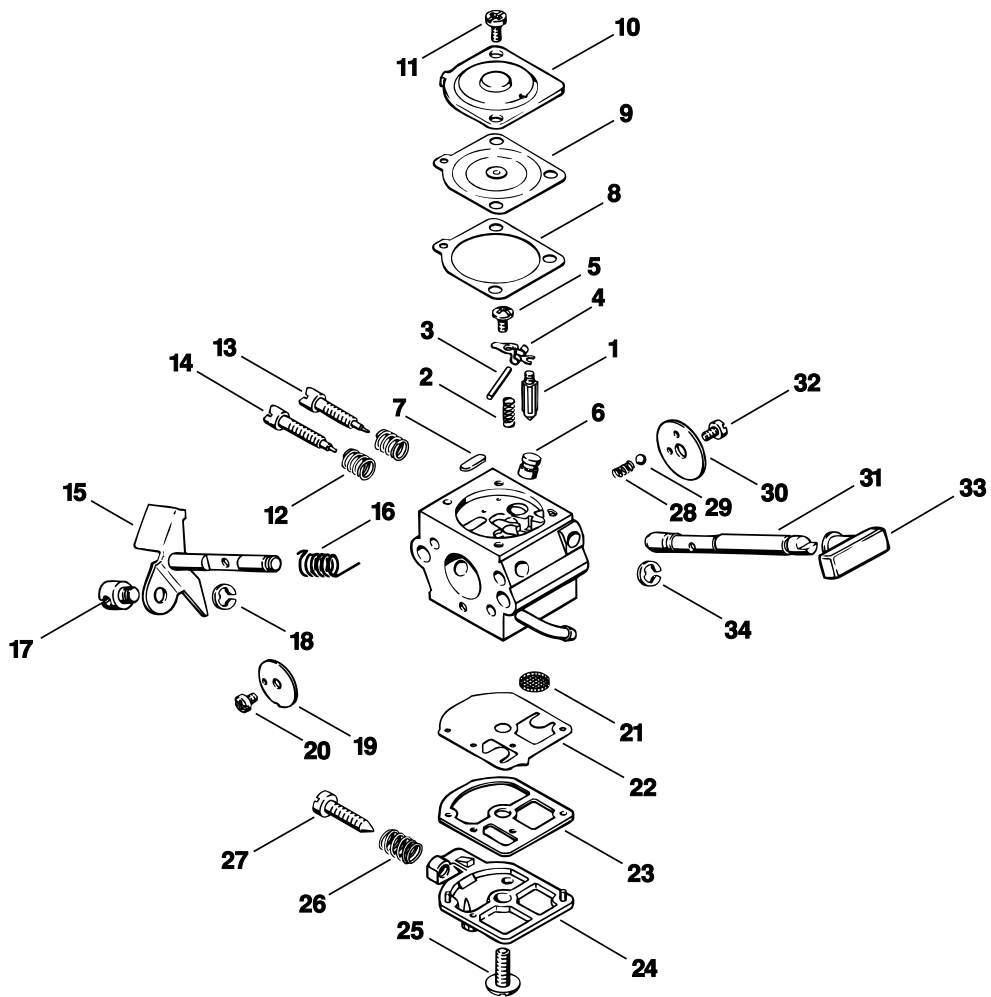

301ET027 LA

Bild-Nr.	Teile-Nr.	St-Zahl	Benennung	Part Name	Désignation
1 *	4116 121 5100	1	Einlassnadel	Inlet needle	Pointeau d'admission
2 *	1120 122 3004	1	Feder	Spring	Ressort
3 *	1120 121 9200	1	Achse	Spindle	Axe
4 *	1120 121 5000	1	Einlassregelhebel	Inlet control lever	Levier de réglage d'admission
5 *	1120 122 6600	1	Bundschraube	Collar screw	Vis à embase
6 *	4119 121 5400	1	Ventildüse	Valve jet	Gicleur à soupape
7 *	4129 121 0700	1	Verschlussplatte	Cup plug	Plaque de fermeture
8 *	1120 129 0902	1	Dichtung	Gasket	Joint
9 *	1120 121 4700	1	Regelmembrane	Metering diaphragm	Membrane de réglage
10 *	4132 121 0801	1	Abschlussdeckel	End cover	Couvercle
11 *	1120 122 6601	2	Bundschraube	Collar screw	Vis à embase
12 *	1120 122 3005	3	Feder	Spring	Ressort
13 *	4119 122 6702	1	Hauptstellschraube	High speed adjustment screw	Vis H de richesse à haut régime
14 *	4119 122 6802	1	Leerlaufstellschraube	Low speed adjustment screw	Vis L de richesse au ralenti
15 *	4132 120 7101	1	Drosselwelle mit Hebel	Throttle shaft with lever	Axe de papillon avec levier
16 *	4119 122 3000	1	Schenkelfeder	Torsion spring	Ressort coudé
17 *	4119 121 8900	1	Bolzen	Pin	Boulon
18 *	1120 122 9000	1	Sicherungsring	E-clip	Circlip
19 *	1120 121 3301	1	Drosselklappe	Throttle shutter	Papillon
20 *	1120 122 7400	1	Halbrundschraube	Round head screw	Vis à tête ronde
21 *	1120 121 7800	1	Sieb	Strainer	Tamis
22 *	4119 121 4800	1	Pumpenmembrane	Pump diaphragm	Membrane de pompe
23 *	1120 129 0901	1	Dichtung	Gasket	Joint
24 *	1120 121 0801	1	Abschlussdeckel	End cover	Couvercle
25 *	1120 122 7800	1	Linsensenschraube	Oval head screw	Vis à tête bombée fraisée
26 *	1120 122 3003	1	Feder	Spring	Ressort
27 *	1120 122 6200	1	Leerlaufanschlagschraube	Idle speed adjustment screw	Vis de réglage de régime de ralenti
28 *	4119 122 3002	1	Feder	Spring	Ressort
29 *	4119 122 4200	1	Kugel	Ball	Bille
30 *	4119 121 2901	1	Startklappe	Choke shutter	Volet de démarrage
31 *	4132 121 3000	1	Startwelle	Choke shaft	Axe de volet de démarrage
32 *	1125 122 7403	1	Halbrundschraube	Round head screw	Vis à tête ronde
33 *	4126 123 7300	1	Hebel	Lever	Levier
34 *	1125 122 9001	1	Sicherungsscheibe	E-clip	Circlips
	* 4132 007 1060	1	Satz Vergaserteile	Set of carburetor parts	Jeu de pièces de carburateur
			□ 1, 2, 4, 8, 9, 21 - 23	□ 1, 2, 4, 8, 9, 21 - 23	□ 1, 2, 4, 8, 9, 21 - 23

(1) FS 106, (2) FR 106

- D** **Zeichenerklärung**
 = darin enthalten Bild-Nr
 * = Maschine älterer Bauart
 (A) = nicht abgebildet
 (B) = nur Sonderzubehör
 (C) = ab Werk nicht mehr lieferbar
 (D) = einzeln kein Ersatzteil
 (1,2,...) = Ausführungsarten
- E** **Aclaración de símbolos**
 = contiene núm. de ilustración
 * = máquinas de ejecución anterior
 (A) = sin ilustración
 (B) = sólo accesorios especiales
 (C) = ya no se suministra de fábrica
 (D) = la pieza suelta no se suministra como repuesto
 (1,2,...) = clases de ejecución
- FR** **Merkkien selitys**
 = johon sisältyvät kuvan numerot
 * = vanhemmanmalliset koneet
 (A) = ei kuvassa
 (B) = ainoastaan lisävaruste
 (C) = ei toimiteta enää tehtaalta
 (D) = ei toimiteta erikseen
 (1,2,...) = Mallit
- N** **Tegnforklaring**
 = medfølger fig. nr
 * = Maskiner av eldre modell
 (A) = ikke avbildet
 (B) = bare ekstrautstyr
 (C) = leveres ikke lenger fra fabrikk
 (D) = enkeltdele leveres ikke som reservedel
 (1,2,...) = utførelser
- P** **Explicação dos símbolos**
 = Incl. a fig. No.
 * = Máquinas de construção mais antiga
 (A) = não ilustrado
 (B) = unicamente acessórios especiais
 (C) = já não fornecível ex-fábrica
 (D) = a peça individual não é nenhuma peça de reposição
 (1,2,...) = Configurações
- TR** **İşaret açıklaması**
 = İndeks numarada dahildir
 * = Eski model makinalar
 (A) = Şemada yoktur
 (B) = Ekstradır
 (C) = Fabrikadan artık temin edilmez
 (D) = Ayırı verilmmez
 (1,2,...) = Mevcut modeller
- BR** **Explicação dos símbolos**
 = inclusive fig. n.
 * = máquinas antigas
 (A) = não ilustrado
 (B) = somente acessórios especiais
 (C) = não mais fornecido pela fábrica
 (D) = não fornecida separadamente
 (1,2,...) = diferentes versões
- DE** **Key to symbols**
 = including item No.
 * = previous Models
 (A) = not illustrated
 (B) = option
 (C) = no longer available from factory
 (D) = not available as separate item
 (1,2,...) = versions available
- HR** **Tumač znakova**
 = u istom sadrži dijelove, slike br.
 * = strojevi starije izvedbe
 (A) = nedostaje slika
 (B) = samo kao poseban pribor
 (C) = više se ne isporučuje fco tvornica
 (D) = ne isporučuje se pojedinačno kao pričuvni dio
 (1,2,...) = vrste izvedbi
- I** **Leggenda**
 = comprendente fig(g). n.
 * = Macchine di costruzione anteriore
 (A) = non illustrato
 (B) = fornibile soltanto a richiesta
 (C) = non più fornibile dallo stabilimento
 (D) = niente ricambio
 (1,2,...) = versioni
- CZ** **Vysvětlivky**
 = obsahuje obr. č.
 * = stroje starší konstrukce
 (A) = není vyobrazeno
 (B) = jen zvláštní příslušenství
 (C) = ze závodu se již nedodává
 (D) = jednotlivě žádný náhradní díl
 (1,2,...) = druhy provedení
- NL** **Toelichting symbolen**
 = daarin begrepen pos.nr.
 * = machines van een oudere uitvoering
 (A) = niet afgebeeld
 (B) = uitsluitend speciaal toebehoren
 (C) = af fabriek niet meer leverbaar
 (D) = niet los leverbaar
 (1,2,...) = uitvoeringen
- PL** **Objaśnienie znaków**
 = zawiera rysunki nr.
 * = maszyny starszego typu budowy
 (A) = nie zilustrowano
 (B) = tylko jako wyposażenie specjalne
 (C) = nie dostarczane przez producenta
 (D) = nie występuje jako samodzielna część zamienna
 (1,2,...) = rodzaj wykonania
- RO** **Legendă**
 = include figura nr.
 * = Utilaje de fabricație mai veche
 (A) = neilustrat
 (B) = doar ca accesoriu opțional
 (C) = nu se mai livrează din fabrică
 (D) = fără piesă de schimb separată
 (1,2,...) = diferite modele
- F** **Légende**
 = y compris Fig. No.
 * = machines d'ancienne construction
 (A) = non illustré
 (B) = uniquement accessoire optionnel
 (C) = n'est plus livrable départ usine
 (D) = n'est pas livrable séparément
 (1,2,...) = différentes exécutions
- S** **Teckenförklaring**
 = ingår bild-nr
 * = maskiner av tidigare utförande
 (A) = ej avbildat
 (B) = endast tillbehör
 (C) = levereras inte längre från fabriken
 (D) = ingen separat reservdel
 (1,2,...) = varianter
- DK** **Symbolforklaring**
 = inklusive fig. nr.
 * = maskiner af ældre konstruktion
 (A) = ikke afbilledet
 (B) = kun ekstratilbehør
 (C) = leveres ikke mere fra fabrik
 (D) = leveres ikke som løs reservedel
 (1,2,...) = modelbetegnelser
- H** **Jelmagyarázat**
 = abban tartalmazott ábra-szám
 * = Régebbi építéssorozatú gépek
 (A) = Nincs ábrázolva
 (B) = Csak külön tartozék
 (C) = Gyár már nem szállítja
 (D) = nem alkatrész, egyenként
 (1,2,...) = Kivitelezési módok
- GR** **Επεξήγηση συμβόλων**
 = περιλαμβάνει τον αριθμό του είδους
 * = Μηχανήματα παλαιότερων μοντέλων
 (A) = δεν απεικονίζεται
 (B) = μόνο προαιρετικά είδη
 (C) = δεν διατίθεται από τον κατασκευαστή
 (D) = δεν παραδίδεται ως ξεχωριστό είδος
 (1,2,...) = διαφορετικοί τύποι που διατίθενται
- RUS** **Пояснения к условным обозначениям**
 = сюда входят номера позиций
 * = машины более старого типа
 (A) = конструкции
 (B) = не изображено на иллюстрации
 (C) = только в виде специальных принадлежностей
 (D) = заводом больше не выпускается
 (1,2,...) = запасная деталь
 = Виды исполнений
- UAE** **زومرلا حرش**
 = ةروض مقرر كل ع يوتحت
 * = مريدق زارط نم تانديكام
 (A) = ةروضم ريغ
 (B) = طقف ةصاخ تامزلتسم
 (C) = ع نم ديروتلك ةلباق ريغ
 (D) = هدرمب رايغ ةعطق ك سييل
 = تازارطلا عاون
 (...2,1)